

ДОГОВОР

ЗА ОБЩЕСТВЕНА ПОРЪЧКА ПО РЕДА НА ГЛАВА ДВАДЕСЕТ И ШЕСТА ОТ ЗОП

Днес, 18.10.2017г., в гр. Видин,

1. **"Дунав мост Видин-Калафат" АД**, ЕИК 202623635, със седалище: област Видин, община, с. Антимово 3776, ж.к. "Местност Гриндури", ул. „96" N.4, представлявано от Любомир Низамов в качеството му на Изпълнителен директор на "Дунав мост Видин-Калафат" АД, и Наталия Кузманова, в качеството ѝ на Главен счетоводител на "Дунав мост Видин-Калафат" АД, наричано по-долу в Договора за краткост **ВЪЗЛОЖИТЕЛ** една страна

и

2. **"Виолина" ООД**, ЕИК: 105546399, с адрес на управление: гр. Видин 3700, ул. „Св. Ромил Видински" N.91, представлявано от Наско Стоянов Петков, в качеството му на Управител на „Виолина" ООД, наричано по-нататък в Договора **ИЗПЪЛНИТЕЛ** от друга страна, и на основание определен изпълнител на обществената поръчка, при условията на Глава двадесет и шеста от Закона за обществените поръчки, с предмет: "Целогодишно поддържане (текущо, зимно и при аварийни ситуации) на Дунав мост Видин- Калафат и прилежащата му инфраструктура през оперативния сезон 2017 - 2018 година."

КАТО ВЗЕХА ПРЕДВИД, че:

Думите и изразите, изброени в настоящия Договор имат следното значение:

1. **"Бази"** - означава материално-техническа база за организация и управление на дейността по поддържане и по изпълнение на отделните видове работи;

2. **"Възлагателно писмо"** – означава писменото уведомление, издадено от **ВЪЗЛОЖИТЕЛЯ** до **ИЗПЪЛНИТЕЛЯ**, с което **ВЪЗЛОЖИТЕЛЯТ** възлага на **ИЗПЪЛНИТЕЛЯ** работи по зимното поддържане на Дунав мост Видин – Калафат и прилежащата му инфраструктура.

3. **"Гаранционен протокол"** означава протокола, посочващ датата на сертификата за приемане на съответната работа, от която започва да тече гаранционния срок, установен в Договора за тази работа, който протокол се съставя едновременно с и се прилага към съответния сертификат за приемане на работите. В гаранционния протокол се посочва стойността на видовете работи, за които е съставен;

4. **"Дефект"** – означава проявен в съответния Гаранционен срок Недостатък или установено в съответния Гаранционен срок отклонение от изискванията се с Технически правила и изисквания за поддържане на пътищата на Национална Агенция „Пътна Инфраструктура" – 2009 г. и Техническата спецификация на Агенция „Пътна Инфраструктура" – 2014 г. качества на изпълнените работи, за които **ВЪЗЛОЖИТЕЛЯТ** е въвел гаранционен период.

5. **"Допълнително задание"** – писмено възлагане от **ВЪЗЛОЖИТЕЛЯ** на видове и количества работи, невключени в месечното задание, необходимостта от които е възникнала след изготвяне на Месечното задание с оглед на правилната експлоатация на пътищата и предпазването им от разрушаване, както и в следствие нуждата за осигуряване безопасността на движение.

6. „**Забава**” е несвоевременното изпълнение на дейности и/или работи по поддържане, включени в предмета на този Договор;

7. „**Законови разпоредби**” – означава Конституцията на Република България, приложимото българско законодателство, международните договори, ратифицирани, обнародвани и влезли в сила, по които Република България е страна, Актове на институциите на Европейския съюз с обвързваща сила, който и да е закон, наредба, правилник, инструкция или заповед, приети на законно основание или приети на законно основание и въвеждащи разпоредби на обвързващи за Република България директиви на Европейския съюз, които засягат изпълнението на което и да е задължение по този Договор;

8. „**Извънредно задание**” - писмено възлагане на видове и количества работи, невключени в месечното или допълнителното задание, необходими за осигуряване проходимостта на пътищата и безопасността на движение при възникване на форсмажорни обстоятелства, вкл. при бедствие по смисъла на чл.2 от Закона за защита при бедствия (Обн. ДВ. бр.102 от 19 Декември 2006г., с посл. изм. и доп.);

9. „**Лошо изпълнение**” е налице, когато Страна по Договора е изпълнила задължението си неточно и/или несъответно на уговореното в Договора, с изключение на случаите на забавено или частично изпълнение.

10. „**Междинно плащане**” означава плащането от **ВЪЗЛОЖИТЕЛЯ** на **ИЗПЪЛНИТЕЛЯ** на част от действително изпълнените за съответния период количества и видове работи;

11. „**Месечно задание**” – писмено уведомление от страна на **ВЪЗЛОЖИТЕЛЯ** до **ИЗПЪЛНИТЕЛЯ**, с което се определят видовете и количествата на отделните работи, които ще се възложат на **ИЗПЪЛНИТЕЛЯ** за съответния месец;

12. „**Недостатък**” е всяко неточно изпълнение на работи, изразяващо се в (а) изпълнение с качество, по-ниско от определеното с Договора, включително като резултат от влагане в изпълнение на дейностите по поддържане със строителни продукти с по-лошо от договореното качество; (б) изпълнение в нарушение на правилата, установени в Договора, за извършване на видове работи, и/или нормативните и технически изисквания и/или (в) неизвършени или незавършени работи;

13. „**Неизпълнение**” на **ИЗПЪЛНИТЕЛЯ** е което и да е негово или на неговите служители, работници, представители, съконтрагенти и подизпълнители действие или бездействие, извършено в нарушение на клаузите на този Договор или приложимите Законови разпоредби;

14. „**Неточно изпълнение**”- означава всяко неизпълнение, различно от дължимото по Договора или Законите разпоредби, вкл. забавено изпълнение, лошо изпълнение, пълно неизпълнение или частично неизпълнение;

15. „**Окончателно завършване**”- означава приключването на дейностите по поддържане в пълен обем и/или стойност, съгласно възложеното, удостоверено с подписването от Страните на съответния документ (протокол, Сертификат или друг подобен документ);

16. „**Оперативен план за зимно поддържане**” – означава планът за зимно поддържане на обекта, изготвен от **ИЗПЪЛНИТЕЛЯ** и одобрен от **ВЪЗЛОЖИТЕЛЯ**. За целите на настоящия договор обект означава: **Дунав мост Видин- Калафат и прилежащата му инфраструктура на територията на България и Румъния - обхваща общо 21, 20 км.: мостово съоръжение с двулентов автомобилен път- 2,8 км, прилежаща инфраструктура с двулентов автомобилен път на територията на**

Република България от - 13,6 км, пътен възел „Ново село“- 0,6 км., прилежаща инфраструктура на територията на Румъния към Дунав мост Видин- Калафат с двулентов автомобилен път с дължина - 4,2 км.

17. **“Опорен пункт”** (ОП) – означава сградите и/или площадките, определени от **ВЪЗЛОЖИТЕЛЯ**, по смисъла на § 1. т. 10 от Закона за пътищата /ЗП/, както и тези на **ИЗПЪЛНИТЕЛЯ**, предназначени за администриране и/или изпълнение на дейностите по поддържане;

18. **“Пълно неизпълнение”** е налице, когато задължена Страна по договора не е изпълнила нищо от конкретно задължение по Договора в определения за това срок, или когато е изпълнила нещо, противно на това, което се е задължила да не изпълни, или е изпълнила всичко, което е била длъжна да изпълни, но с такова закъснение или толкова лошо, че изпълнението е безполезно за другата Страна по Договора;

19. **„Сертификат”** – означава отчет за извършената работа по количество и стойност за определен период, който се съставя от **ИЗПЪЛНИТЕЛЯ** и се приема писмено от **ВЪЗЛОЖИТЕЛЯ**, и който е основание за плащане от страна на **ВЪЗЛОЖИТЕЛЯ**;

20. **“Системно неизпълнение”** е налице, когато за едно и също задължение по Договора е констатирано неизпълнение два или повече пъти, независимо от срока между отделните неизпълнения;

21. **“Съществено неизпълнение”** е неточното изпълнение на които и да са работи по Договора, стойността на които е равна или надхвърля 10 % (десет процента) от стойността на месечното задание;

22. **„Форсмажорно обстоятелство”** („Непреодолима сила”) - означава непредвидено или непредотвратимо събитие от извънреден характер, което **ВЪЗЛОЖИТЕЛЯТ**, при полагане на дължимата грижа, не е могъл или не е бил длъжен да предвиди или предотврати съответно **ИЗПЪЛНИТЕЛЯТ** не е могъл да предвиди и предотврати и не зависи от волята на страните като: епидемия, земетресение, пожар, наводнение, вкл. и което и да е друго природно бедствие по смисъла на чл. 2 от Закона за защита при бедствия, както и стачки, саботаж, бунтове, граждански вълнения, състояние на война, ембарго, свлачища, откриването на археологически находки и др;

23. **“Частично изпълнение”** е налице, когато страна по договора е изпълнила само част от съответното задължение, освен ако изпълнената част е явно незначителна с оглед интересите на другата Страна или поради естеството на задължението частичното неизпълнение се приравнява на пълно неизпълнение или лошо изпълнение.

24. **“Поверителна информация”** означава всички технически или други данни, формули, кодове, бази данни, марки, наименования, финансови условия, бизнес планове, информация за сътрудници, търговска документация, списъци на миналите, настоящи и потенциални клиенти и делови партньори, документация на проекти, маркетингови доклади, списъци на служителите и данни относно тях, сключени договори, договорни отношения, типови договори, политика и процедури, ценообразуване, информация, която е свързана с процеси, технологии или теории, финансова информация, ноу-хау и всякаква друга информация, която може да бъде разкрита от **ВЪЗЛОЖИТЕЛЯ**, предвид точното изпълнение на задълженията от страна на **ИЗПЪЛНИТЕЛЯ** или информация до която **ИЗПЪЛНИТЕЛЯТ** има достъп, предоставен му от **ВЪЗЛОЖИТЕЛЯ**, или такава, която му е станала известна по друг начин, във връзка с този Договор, или която е създадена като резултат от или във връзка с изпълнение на задълженията на **ИЗПЪЛНИТЕЛЯ** по този Договор.

25. „Центъра за Транспортно Обслужване на Дунав мост Видин- Калафат”- (ЦТО)- сграда за транспортно обслужване на Дунав мост Видин- Калафат, находяща се в непосредствена близост до мостовото съоръжение.

СЕ СПОРАЗУМЯХА ОТНОСНО СЛЕДНОТО:

I. ПРЕДМЕТ НА ДОГОВОРА

Чл. 1. (1) ВЪЗЛОЖИТЕЛЯТ възлага, а **ИЗПЪЛНИТЕЛЯТ** приема да извърши дейностите по поддържане (текущо, зимно и ремонтно - възстановителни работи) на Дунав мост Видин- Калафат и прилежащата му инфраструктура на територията на България и Румъния - обхваща общо 21, 20 км.: мостово съоръжение с двулентов автомобилен път- 2,8 км, прилежаща инфраструктура с двулентов автомобилен път на територията на Република България от - 13,6 км, пътен възел „Ново село”- 0,6 км., прилежаща инфраструктура на територията на Румъния към Дунав мост Видин- Калафат с двулентов автомобилен път с дължина - 4,2 км. За цялото трасе се определя степен на поддържане I, ниво А според „Технически правила и изисквания за поддържане на пътищата”/ Агенция “Пътна Инфраструктура“ от 2009 г./ - Дялове II:”Рутинно (текущо) поддържане”, III:”Аварийно-Възстановителни работи при аварийни ситуации” и IV “Зимно поддържане на пътищата” представена в Образец № 10, изискванията и указанията на **ВЪЗЛОЖИТЕЛЯ**.

(2) Дейностите по поддържане по ал. 1 се изпълняват съгласно Сметки № № 1, 2, 3, 4, 5, 6, 7. При изпълнение на дейностите по ал.1 **ИЗПЪЛНИТЕЛЯТ** спазва приложимите за обекта на обществената поръчка “Технически правила и изисквания за поддържане на пътищата”/ Агенция “Пътна Инфраструктура“ от 2009 г./ - Дялове II:”Рутинно (текущо) поддържане”, III:”Аварийно-Възстановителни работи при аварийни ситуации”и IV “Зимно поддържане на пътищата”, представена в Образец № 9 от документацията по настоящата ОП, изискванията на “Техническа спецификация” на Агенция “Пътна Инфраструктура“ от 2014 г. представена в Образец № 24 от документацията по настоящата ОП и указанията на **ВЪЗЛОЖИТЕЛЯ**.

(3) В предмета на Договора се включват и дейностите по отстраняване на Дефекти и Недостатъци в Гаранционните срокове.

II. СРОКОВЕ ЗА ИЗПЪЛНЕНИЕ НА ДЕЙНОСТИТЕ ПО ДОГОВОРА

Чл. 2. (1) Настоящият Договор влиза в сила от 01.11.2017 г.

(2) Поддържането по чл.1 от настоящия Договор ще се изпълнява по следния начин: дейностите по целогодишното текущо и аварийно поддържане и ремонтно-възстановителните работи се изпълняват за срок от 12 /дванадесет/ месеца, считано от 01.11.2016 г., а дейностите по зимното поддържане на обекта ще се изпълняват, считано от датата, посочена във Възлагателното писмо. Срокът на Договора изтича за всички дейности по чл.1 след 12 месеца от 01.11.2017 г.

(3) В зависимост от времето, за което дадена работа следва да бъде изпълнена, в приложение № 2 към този Договор са представени „Списък от работи които се изпълняват незабавно” и „Списък от работи, които се извършват в рамките на 48 часа”;

(4) Гаранционните срокове са определени в раздел IX от този Договор.

4

III. ВЪЗЛАГАНЕ НА ДЕЙНОСТИТЕ ПО ДОГОВОРА

Чл. 3. (1) Дейностите по поддържане се възлагат от **ВЪЗЛОЖИТЕЛЯ** на **ИЗПЪЛНИТЕЛЯ** с, Месечни, Допълнителни и Извънредни задания.

1. *Месечните задания* се представят на **ИЗПЪЛНИТЕЛЯ** в срок до 25-то число на месеца, предшестващ изпълнението.

2. *Допълнителните задания* се представят на **ИЗПЪЛНИТЕЛЯ** по всяко време, но в срок не по-малък от 3 /три/ работни дни преди началото на работите.

3. *Извънредните задания:* в случаи на настъпване на форсмажорни обстоятелства, **ВЪЗЛОЖИТЕЛЯТ** има право да възлага и устно възникналите работи, които са пряко свързани с проходимостта на пътя и осигуряване безопасността на движението, а **ИЗПЪЛНИТЕЛЯТ** е длъжен да започне незабавно изпълнението на разпоредените работи. В срок от 3 /три/ дни от възникването на Форсмажорните обстоятелства, устно разпоредените работи се оформят като Извънредно задание, което се връчва на **ИЗПЪЛНИТЕЛЯ**.

Чл. 4. Дейностите по Зимно поддържане се възлагат чрез “ОПЕРАТИВЕН ПЛАН ЗА ЗИМНО ПОДДЪРЖАНЕ”.

IV. ЦЕНИ И НАЧИН НА ПЛАЩАНЕ

Чл. 5. Общата стойност на възложената работа, предмет на Договора /максимална стойност на договора/ не може да надхвърля 269 000 /двеста и седемдесет хиляди/ лв. без ДДС.

Чл. 6. (1) Цената се изплаща за количество на действително извършените и приети работи, въз основа на договорените единични цени, с представени от **ИЗПЪЛНИТЕЛЯ** и заверени от **ВЪЗЛОЖИТЕЛЯ** Сертификати.

(2) Плащанията за извършени дейности по договора се извършват въз основа на съставени от **ИЗПЪЛНИТЕЛЯ** и заверени от **ВЪЗЛОЖИТЕЛЯ** Сертификати.

(3) Сертификатите могат да бъдат:

1. Месечни;
2. Междинни – допълнителни или извънредни;

(4) Заплащането на дейността по зимно поддържане ще се извършва при условията на Приложение № 15 към този Договор - Методика за заплащането на дейност по зимно поддържане към обществена поръчка чрез публична покана за услуга по смисъла на глава осма „а” от закона за обществените поръчки с предмет: “Целогодишно поддържане (текущо, зимно и при аварийни ситуации) на Дунав мост Видин- Калафат и прилежащата му инфраструктура през оперативния сезон 2017 - 2018 година.”- „Дунав мост Видин-Калафат” АД.

(5) Допълнително възникнали и възложени нови видове СМР, извън предложените единични цени ще се определят с констативен протокол между **ВЪЗЛОЖИТЕЛЯ** и **ИЗПЪЛНИТЕЛЯ** и ще се изплащат по анализни цени, съставени при следните елементи на ценообразуване:

- Часова ставка – 4, 50 лв. / час;
- Допълнителни разходи върху труда - 90, 00 %;
- Допълнителни разходи върху механизацията - 40, 00 %;
- Доставно – складови разходи - 10, 00 %;
- Печалба – 10, 00 %;

5

(6) Плащанията се извършват в 10-дневен срок след представяне на данъчна фактура в оригинал на база заверения от **ВЪЗЛОЖИТЕЛЯ** сертификат. Данъчната фактура трябва да бъде издадена в съответствие с приложимото данъчно законодателство на Република България.

(7) **ВЪЗЛОЖИТЕЛЯТ** заплаща цената на **ИЗПЪЛНИТЕЛЯ** при условията на този член от настоящия Договор по банкова сметка:

V. ПРАВА И ЗАДЪЛЖЕНИЯ НА ВЪЗЛОЖИТЕЛЯ

Чл. 7. При изпълнение на дейностите по настоящия Договор, **ВЪЗЛОЖИТЕЛЯТ** е длъжен:

(1) Да посочи на **ИЗПЪЛНИТЕЛЯ** местоположението на пътните участъци с особености при текущото и зимно поддържане.

(2) В рамките на своите права да определя приоритетите на видовете и количествата работи.

(3) Да представя на **ИЗПЪЛНИТЕЛЯ** месечни, а в случай на необходимост допълнителни и извънредни задания за извършване на работите по отделните позиции от Сметки № 1, 2, 3, 4, 5, 6, 7.

(4) Да упражнява цялостен и непрекъснат контрол върху качеството при изпълнение на работите.

(6) Да проверява и подписва представените от **ИЗПЪЛНИТЕЛЯ** месечни сертификати.

(7) Да представи на Изпълнителя "План за зимно поддържане" с уточнени степени и нива на зимно поддържане на Дунав мост Видин- Калафат, както и прилежащата му инфраструктура.

(8) **ВЪЗЛОЖИТЕЛЯТ** има право да извърши проверка на **ИЗПЪЛНИТЕЛЯ** относно техническата и материална осигуреност на подготовката за зимното поддържане, съгласно Оперативния план за зимно поддържане. За резултатите от проверката се съставя протокол.

Чл. 8. **ВЪЗЛОЖИТЕЛЯТ** е задължен да отговаря писмено на искания на **ИЗПЪЛНИТЕЛЯ**, отнасящи се до допълнителни сведения, информации и данни свързани с изпълнението по предмета на Договора.

Чл. 9. **ВЪЗЛОЖИТЕЛЯТ** има право да прави удръжки от гаранцията за неизпълнение при условията на раздел VI от Договора.

VI. ПРАВА И ЗАДЪЛЖЕНИЯ НА ИЗПЪЛНИТЕЛЯ

Чл. 10. При изпълнение на дейностите, предмет на настоящия договор, **ИЗПЪЛНИТЕЛЯТ** е длъжен:

(1) Да спазва всички приложими нормативни разпоредби, касаещи изпълнението на Договора и неговите приложения.

(2) Да има в наличност към датата на влизане в сила на Договора необходимите и предвидени/декларирани в Техническата оферта от него инструменти, съоръжения, техническо оборудване, персонал и ръководен състав за изпълнение на дейностите, предмет на Договора.

(3) За зимния сезон да подготви и представи на **ВЪЗЛОЖИТЕЛЯ** за утвърждаване Оперативен план за зимно поддържане и да приведе в пълна готовност на Оборудване за

зимно поддържане и осигури минимум 1/3 от необходимите материали, както и да осигури достъп на длъжностни лица на „Дунав мост Видин- Калафат” АД за проверка.

(4) В рамките на своите права по този Договор да предприеме всички необходими действия за опазване на пътищата и пътните принадлежности и осигуряване на безопасни условия на движение.

(5) Да изпълнява допълнителните /писмени или устни/ разпореждания на **ВЪЗЛОЖИТЕЛЯ**, възникнали в процеса на работа.

(6) Да започва работа веднага след появяването на необходимост от това и да поддържа Дунав мост Видин- Калафат и прилежащата му инфраструктура на договореното ниво, съгласно Техническите правила и изисквания за поддържане и ремонт на пътищата и Оперативния план за зимно поддържане.

(7) Да поддържа в готовност екипи, които да осигуряват безопасност на движението при пътно-транспортни произшествия, аварии и др. извънредни случаи, станали на Дунав мост Видин- Калафат и прилежащата му инфраструктура., предмет на Договора, като сигнализира с комплект за временна организация на движението, съгласно Наредба № 3 от 16.08.2010 г. за временна организация на движението при извършване на строителство и ремонт по пътищата и улиците според възможната опасност и в минимално кратък срок да поправи последиците от произшествието, ако това се налага.

(8) Да представи списък на механизация и персонал необходими за извънредни случаи, споменати в ал. 8, включващ брой и тип машини.

(9) По искане на **ВЪЗЛОЖИТЕЛЯ** да отстранява от екипа за изпълнение на настоящия Договор тези свои представители, които системно не изпълняват задълженията си, произтичащи от Договора или уронват престижа на Възложителя

(10) Да осигурява възможност на упълномощените представители на **ВЪЗЛОЖИТЕЛЯ** да упражняват контрол върху работата на техниката, наличните материали, дневника за наличността и движението на техниката и др., а в случаи на искане от страна на упълномощен представител на **ВЪЗЛОЖИТЕЛЯ** да осигури помещение и достъп в собствените му или наети бази.

(11) В 7 (седем) дневен срок от подписване на Договора, да уведоми писмено **ВЪЗЛОЖИТЕЛЯ** за:

1. упълномощените лица, които ще го представляват, съгласно приетата организация на работа, които ще координират и управляват изпълнението на Договора.

(12) Да изпълнява всички изисквания на **ВЪЗЛОЖИТЕЛЯ**, свързани с качеството на изпълняваните работи и технологии на изпълнение и др., като за целта:

1/ в процеса на своята работа влага изделия и материали, отговарящи на съответните нормативни документи и осъществява и осигурява възможност на **ВЪЗЛОЖИТЕЛЯ** да упражнява необходимия лабораторен контрол.

2/ представя на **ВЪЗЛОЖИТЕЛЯ** съответните протоколи и сертификати от акредитирани лаборатории, удостоверяващи съответствието на влаганите материали с действащите нормативни документи.

3/ при различия се възлага контролна проба на Централния институт на пътните технологии, национални и европейски норми и стандарти, чиито резултати са окончателни.

(13) Да удостоверява съобразно изискванията на **ВЪЗЛОЖИТЕЛЯ**, количествата на действително извършените работи по поддържане на Дунав мост Видин- Калафат и прилежащата му инфраструктура., като за целта представя:

1/ чертежи;

2/ датирани снимки;

3/ схеми;

4/ други доказателства, изискани от **ВЪЗЛОЖИТЕЛЯ**, от които се констатира количества изпълнени работи.

(14) Да изпълнява нормативните актове, отнасящи се за сигнализиране на участъците, в които извършва своята дейност и да отговаря за безопасността на движението.

(15) Да поддържа в техническа изправност, сигнализирани според нормативните документи и преминали през необходимите технически и надзорни прегледи всички превозни средства, машини и съоръжения, които участват непосредствено в дейностите, предмета на договора.

(16) Да осигурява сам и за своя сметка безопасността на движение на моторните превозни средства по време на работите и да спазва изискванията по противопожарна охрана /ППО/, здравословни и безопасни условия на труд /ЗБУТ/ и всички други приложими нормативни и поднормативни актове.

(17) Да следи метеорологичните прогнози и да създава своевременно необходимата организация за осигуряване на безопасността на движението.

(18) Ако при осъществяването предмета на този Договор **ИЗПЪЛНИТЕЛЯТ** ползва услугите на подизпълнители, той отговаря за действията на подизпълнителите като за свои собствени.

(19) Да изготвя и представя за подпис на упълномощените представители на **ВЪЗЛОЖИТЕЛЯ** текущи отчети по установен образец за извършените дейности.

(20) Да поеме гаранционна отговорност за изпълнените от него работи.

(21) Да извършва депониране на материалите, годни за втора употреба, добити при изпълнение на дейности по Договора, на указаните от упълномощения представител на **ВЪЗЛОЖИТЕЛЯ** места. Материалите, годни за втора употреба, добити при изпълнение на дейности по Договора, са собственост на **ВЪЗЛОЖИТЕЛЯ**.

(22) Да поддържа 24- часови дежурства на ОП и ЦТО. За поддържане на дежурството при ЦТО да подсигури автомобил и шофьор, чрез които съвместно с дежурен представител на **ВЪЗЛОЖИТЕЛЯ** да се извършва обход на обекта, по утвърден график.

VII. ТЕХНИЧЕСКИ КАПАЦИТЕТ НА ИЗПЪЛНИТЕЛЯ

Чл. 11.(1) ИЗПЪЛНИТЕЛЯТ сам осигурява оборудването, посочено в Техническата оферта, което му е необходимо за точното изпълнение на Договора.

(2) При изпълнение на дейностите по Договора **ИЗПЪЛНИТЕЛЯТ** ще разполага и използва инструментите, съоръженията и техническото оборудване, посочени в Образец № 16 по вид, номенклатура, брой и технически характеристики, и със статут на собствено, наето или на лизинг или собственост на подизпълнители.

(3) **ИЗПЪЛНИТЕЛЯТ** се задължава да поддържа технически изправно, безопасно и в пълна наличност инструменти, съоръжения и техническо оборудване съгласно офериранията в Техническата Оферта. Нарушаване на изискванията по тази алинея, когато то се отразява пряко и/или косвено върху качеството или сроковете на изпълнение на дейностите от **ИЗПЪЛНИТЕЛЯ**, ще се счита за неизпълнение на този Договор, което ако е системно, е основание за едностранно прекратяване на Договора от **ВЪЗЛОЖИТЕЛЯ**.

(4) **ИЗПЪЛНИТЕЛЯТ** има право да променя инструментите, съоръженията и техническо оборудване по ал. 1 на свой риск относно качество и срока за изпълнение на съответната дейност, след получаване на писменото съгласие на **ВЪЗЛОЖИТЕЛЯ**. Съгласието се дава само ако предложеното ново Оборудване е с технически характеристики еднакви или по-добри от тези на Оборудването, посочено в Техническата оферта.

VIII. ЕКИП НА ИЗПЪЛНИТЕЛЯ

Чл. 12. (1) За изпълнението на Дейностите по договора и докато е в сила този Договор, **ИЗПЪЛНИТЕЛЯТ** е длъжен да разполага с персонал и ръководен състав в съответствие с офертата и Образец № 17 от документацията по настоящата ОП.

(2) **ВЪЗЛОЖИТЕЛЯТ** може да поиска от **ИЗПЪЛНИТЕЛЯ** да отстрани от изпълнение на Дейности по договора ръководен служител или работник или служител, който се държи недисциплинирано, проявява некомпетентност или небрежност при изпълнението на задълженията си. След отстраняването, на това лице не може да бъде възлагано извършването на каквато и да е дейност по Договора.

IX. ГАРАНЦИИ

Чл. 13. (1) Гаранцията за изпълнение на договора, в размер на 3 % от максималната цена на договора или в размер на 8 070 лв. (осем хиляди и сто лева) без включен ДДС е представена в като парична сума;

(2) Гаранцията за изпълнение на договора се представя при подписването му и е с валидност за срок от 13 (тринадесет) месеца, считано от датата, на която настоящия Договор се подпише от Страните.

(3) **ВЪЗЛОЖИТЕЛЯТ** има право да усвои изцяло или част от Гаранцията за изпълнение на Договора при неточно изпълнение на задължения по Договора от страна на **ИЗПЪЛНИТЕЛЯ**, в това число при едностранно прекратяване на Договора от **ВЪЗЛОЖИТЕЛЯ**, поради виновно неизпълнение на задължения на **ИЗПЪЛНИТЕЛЯ** по Договора.

(4) **ВЪЗЛОЖИТЕЛЯТ** има право да усвои такава част от гаранцията, която покрива отговорността на **ИЗПЪЛНИТЕЛЯ** за неизпълнението, включително размера на начислените неустойки.

(5) При едностранно прекратяване на Договора от **ВЪЗЛОЖИТЕЛЯ** поради виновно неизпълнение на задължения на **ИЗПЪЛНИТЕЛЯ** по Договора, сумата на Гаранцията за изпълнение на договора се усвоява изцяло като обезщетение за прекратяване на Договора.

(6) В случаите на усвояване от **ВЪЗЛОЖИТЕЛЯ** на суми от Гаранцията за изпълнение на Договора, **ИЗПЪЛНИТЕЛЯТ** е длъжен в срок до 5 работни дни да възстанови размера на гаранцията. Ако **ИЗПЪЛНИТЕЛЯТ** не възстанови размера на гаранцията в случаите на усвояване на суми, **ВЪЗЛОЖИТЕЛЯТ** има право да прекрати Договора по реда, посочен в настоящия договор.

(7) Гаранцията за изпълнение се освобождава с изтичане на валидността ѝ, освен в случаите на нейното усвояване.

Чл. 14. (1) ИЗПЪЛНИТЕЛЯТ се задължава в Гаранционните срокове да отстранява за своя сметка всички проявени дефекти в качеството на изпълнените от него работи и дейности по Договора.

(2) В случай на неизпълнение от настоящия договор, **ВЪЗЛОЖИТЕЛЯТ** има право да усвои такава част от гаранцията за изпълнение, която покрива отговорността на **ИЗПЪЛНИТЕЛЯ** за отстраняване на дефекти в качеството на изпълнените от него работи.

(3) Гаранционните срокове за изпълнените работи са съгласно нормативната уредба на Република България.

(4) Гаранционните срокове започват да текат от датата на съответния Гаранционен протокол.

(5) Гаранционната отговорност се изключва, когато проявените дефекти са резултат от Форсмажорно обстоятелство.

Х. ЗАСТРАХОВКИ

Чл. 15. ИЗПЪЛНИТЕЛЯТ при сключване на Договора представя Полица за задължителна застраховка за професионална отговорност съгласно чл. 171 от Закона за устройство на територията.

ХІ. КОНТРОЛ И ПРИЕМАНЕ НА РАБОТИТЕ

Чл.16. (1) Контролът по изпълнението и приемането на извършените съгласно договора дейности по поддържане на пътищата, се осъществява от **ВЪЗЛОЖИТЕЛЯ**. В 7 (седем) дневен срок от подписването на Договора, **ВЪЗЛОЖИТЕЛЯТ** ще уведоми **ИЗПЪЛНИТЕЛЯ** за лицата, които ще изпълняват контрола.

(2) Качествените показатели на вложените материали и извършените работи, там където се изисква, се удостоверяват с протоколи от изследвания, извършени от акредитирана строителна лаборатория. Протоколите са неразделна част от месечните или междинни сертификати.

(3) Координацията и контролът по осъществяване на дейността по Зимно поддържане се осъществява от контролния център на **ВЪЗЛОЖИТЕЛЯ**.

(4) Контролът по осъществяване дейността по Зимно поддържане се извършва минимум два пъти в денонощието, а при обилни снеговалежи – непрекъснато. Привеждането на пътното платно в съответното ниво и степен на поддържане се извършва при спазване на „Технически правила и изисквания за поддържане на пътищата” (АПИ – 2009 г.) и изискванията на “Техническа спецификация” на Агенция “Пътна Инфраструктура“ от 2014 г.

ХІІ. ОТГОВОРНОСТ ПРИ НЕИЗПЪЛНЕНИЕ

Чл. 17. ИЗПЪЛНИТЕЛЯТ дължи неустойки по настоящия Договор, както следва:

1. В размер на 100 % от стойността на неизпълнените, но възложени с месечно, допълнително или извънредно задание работи;

2. В размер на 100 % от стойността на лошо и/или неточно изпълнените работи, по преценка на **ВЪЗЛОЖИТЕЛЯ**, както и в случаи на констатирани нарушения на задълженията по чл. 12, и чл. 15 от договора.

3. В размер на 0, 5 % на ден от месечното задание, при мълчалив или изричен отказ да изпълни изисквания и/или указания на **ВЪЗЛОЖИТЕЛЯ**, за времето до окончателното им изпълнение.

4. В размер на 5 % на ден от стойността на зимното поддържане при забава на задължението си за привеждане в готовност на Оборудването и осигуряване на необходимите материали по Оперативния план за зимно поддържане в предвидения в този договор срок.

5. Неустойките се дължат незабавно.

Чл. 18. За всяко друго неизпълнение на задължение по Договора, дефинирано изрично или квалифицирано като такова, включително без да е упоменато, че ще се счита за неизпълнение, **ИЗПЪЛНИТЕЛЯТ** дължи неустойка в размер на 100 % от стойността на неизпълненото задължение, а когато стойността на задължението не може да бъде определена или задължението е без стойност, неустойката е в размер на 0, 5 % от месечното задание.

Чл. 19. При забава от страна на **ИЗПЪЛНИТЕЛЯ**, да започне работа с техника, окомплектована съгласно изискванията на Технически правила и изисквания за поддържане на пътища на Агенция „Пътна Инфраструктура” – 2009 г. изискванията на “Техническа спецификация” на Агенция “Пътна Инфраструктура“ от 2014 г. и приетия Оперативен план за зимно поддържане, което довежда до образуване на трайно ледено покритие върху пътната настилка, и/или образуване на преспи, и/или затваряне на пътя, се дължи неустойка, която е в размер на 100% от общата стойност на зимното поддържане за един месец.

Чл. 20. При неизпълнение на задълженията на **ИЗПЪЛНИТЕЛЯ**, водещи до допълнителни разходи от страна на **ВЪЗЛОЖИТЕЛЯ** за осигуряване на нивото на поддържане и ремонт на Дунав мост Видин- Калафат и прилежащата му инфраструктура съгласно Техническите правила и изисквания за поддържане на пътища на Агенция „Пътна Инфраструктура” – 2009 г. и изискванията на “Техническа спецификация” на Агенция “Пътна Инфраструктура“ от 2014 г. **ВЪЗЛОЖИТЕЛЯТ** може да организира или възложи изпълнението на работите на трети за договора лица, като всички допълнителни разходи са за сметка на **ИЗПЪЛНИТЕЛЯ**.

Чл. 21. При прекратяване на договора от страна на **ВЪЗЛОЖИТЕЛЯ**, по независещи от **ИЗПЪЛНИТЕЛЯ** причини, **ВЪЗЛОЖИТЕЛЯТ** заплаща на **ИЗПЪЛНИТЕЛЯ** извършените до момента дейности, установени с двустранен акт, по договорените цени за видовете работи.

Чл. 22. Санкциите, предвидени в този раздел не отменят правото на изправната страна по договора да търси обезщетение от виновната страна за претърпени вреди във връзка с неизпълнение на условия и/или разпоредби на този договор, надвишаващи размера на неустойката.

Чл. 23. **ВЪЗЛОЖИТЕЛЯТ** има право да удържа начислените и предявени неустойки от сумите, подлежащи на плащане по месечните сертификати или от гаранцията за изпълнение на договора, по негов избор.

Чл. 24. При причиняване на ПТП и/или възникване на щета в резултат на неизпълнение или некачествено изпълнение предмета на Договора, както и на всички нормативни и технически изисквания, които следва да се спазват при изпълнението на

този договор, **ИЗПЪЛНИТЕЛЯТ** носи пълна имуществена и неимуществена отговорност за причинените вреди и се задължава да обезщети **ВЪЗЛОЖИТЕЛЯ** незабавно за всички предявени към него претенции от трети страни в тази връзка, включително и по отношение на адвокатски възнаграждения, съдебни и административни разноски и др.

ХІІІ. СПИРАНЕ НА ИЗПЪЛНЕНИЕТО ПОРАДИ ФОРСМАЖОРНИ ОБСТОЯТЕЛСТВА. ИЗМЕНЕНИЕ, ДОПЪЛНЕНИЕ, ПРЕКРАТЯВАНЕ И РАЗВАЛЯНЕ НА ДОГОВОРА

Чл. 25. (1) При възникването на Форсмажорно обстоятелство изпълнението на задълженията по Договора и съответните насрещни задължения се спират за времетраенето на Форсмажорното обстоятелство.

(2) Срокът за изпълнение на задължението (конкретната работа) се продължава съобразно периода, през който изпълнението е било спряно от Форсмажорното обстоятелство.

(3) Страната, която не може да изпълни задълженията си по този Договор поради Форсмажорни обстоятелства, не носи отговорност.

(4) Настъпването на Форсмажорното обстоятелство не освобождава Страните от изпълнение на задължения, които е трябвало да бъдат изпълнени преди настъпване на събитието.

(5) Страна, която е засегната от Форсмажорно обстоятелство, е длъжна в 3-дневен срок от настъпването, респ. от узнаване на събитието, писмено да извести другата страна за Форсмажорното обстоятелство. Известието задължително съдържа информация за :

а/ очакваното въздействие на Форсмажорното обстоятелство върху изпълнение на работите по този Договор, както и

б/ предложения за начините на избягване или намаление на ефекта от такова събитие, респ. обстоятелство.

в/ предполагаемият период на действие и преустановяване на Форсмажорното обстоятелство и

г/ евентуалните последици от него за изпълнението на този Договор.

(6) В случай, че страната, засегната от Форсмажорното обстоятелство, не изпрати никакво известие, длъжи на другата страна обезщетение за вредите от това и няма право да иска удължаване на сроковете, предвидени за извършване на съответната работа.

(7) Удостоверяването на възникнало форсмажорно обстоятелство се извършва със сертификат за форсмажор, издаден от Българската търговско-промишлена палата.

Чл. 26. (1) От датата на настъпването на Форсмажорното обстоятелство до датата на преустановяване на действието му, страните предприемат всички необходими действия, за да избегнат или смекчат въздействието на Форсмажорното обстоятелство и да продължат да изпълняват задълженията си по този Договор, които не са възпрепятствани от Форсмажорното обстоятелство.

(2) Доколкото Форсмажорното обстоятелство е риск, обхванат от условията на застрахователното покритие, **ИЗПЪЛНИТЕЛЯТ** е длъжен незабавно да предяви съответните претенции по застрахователната полица.

Чл. 27. (1) Страните могат да изменят и допълват Договора по изключение при условията на чл. 116 от Закона за обществените поръчки;

(2) Измененията и допълненията на договора се извършват с допълнително споразумение, подписано от Страните, което става неразделна част от Договора.

Чл. 28. Настоящият Договор се прекратява с изтичане на срока на Договора и изпълнение на задълженията от Страните.

Чл. 29.(1) Договорът се прекратява при отправянето на едномесечно писмено предизвестие от **ВЪЗЛОЖИТЕЛЯ** ако се установи невярност на изявление или декларация, дадени от **ИЗПЪЛНИТЕЛЯ** в Раздел II от настоящия Договор, и ако в резултат на тази невярност настъпят неблагоприятни последици за **ВЪЗЛОЖИТЕЛЯ** и/или за изпълнението на Договора.

(2) Договорът се прекратява едностранно от Възложителя с писмено уведомление и в следните случаи:

1. е необходимо съществено изменение на поръчката, което не позволява договорът или рамковото споразумение да бъдат изменени на основание чл. 116, ал. 1 от ЗОП;

2. се установи, че по време на провеждане на процедурата за възлагане на поръчката за изпълнителя са били налице обстоятелства по чл. 54, ал. 1, т. 1 от ЗОП, въз основа на които е следвало да бъде отстранен от процедурата;

3. поръчката не е следвало да бъде възложена на изпълнителя поради наличие на нарушение, постановено от Съда на Европейския съюз в процедура по чл. 258 ДФЕС.

Чл. 30. ВЪЗЛОЖИТЕЛЯТ има право едностранно да прекрати Договора, с отправянето на писмено предизвестие до **ИЗПЪЛНИТЕЛЯ** с предупреждение, че след изтичането на допълнително предоставен в предупреждението подходящ срок за изпълнение, ще счита Договора за прекратен.

Чл. 31. Договорът се прекратява от **ВЪЗЛОЖИТЕЛЯ** :

(1) с писмено уведомление до **ИЗПЪЛНИТЕЛЯ**, ако в резултат на обстоятелства, възникнали след сключването на договора, не е в състояние да изпълни своите задължения;

(2) едностранно без предизвестие от **ВЪЗЛОЖИТЕЛЯ** до **ИЗПЪЛНИТЕЛЯ**:

2.1. при започване на процедура по ликвидация на **ИЗПЪЛНИТЕЛЯ**;

2.2. при откриване на производство по обявяване в несъстоятелност на **ИЗПЪЛНИТЕЛЯ**;

2.3. спрямо **ИЗПЪЛНИТЕЛЯ** се установи обстоятелство по чл. 54 от ЗОП.

2.4. в случаи на констатирано системно нарушение на задълженията по чл. 12.

2.5. при системно неизпълнение на изискванията на Технически правила и изисквания за поддържане на пътища на Агенция „Пътна Инфраструктура” – 2009 г., „Техническа спецификация” на Агенция “Пътна Инфраструктура” от 2014 г. и приетия Оперативен план за зимно поддържане., което довежда до образуване на трайно ледено покритие върху пътната настилка, и/или образуване на преспи, и/или затваряне на пътя.

2.6. при съществено неизпълнение, на което и да е задължение на **ИЗПЪЛНИТЕЛЯ** по този договор.

2.7. при системно неизпълнение на което и да е друго задължение по договора от страна на **ИЗПЪЛНИТЕЛЯ**.

(3) В случаите на прекратяване на договора на всяко едно от основанията по ал. 2, **ВЪЗЛОЖИТЕЛЯТ** не дължи обезщетения на **ИЗПЪЛНИТЕЛЯ**.

Чл. 32. ВЪЗЛОЖИТЕЛЯТ може да прекрати настоящия договор в случай, че с влязъл в сила акт на компетентен орган или съд се установи незаконосъобразност на процедурата.

Чл. 33. (1) ВЪЗЛОЖИТЕЛЯТ има право да развали Договора, с отправянето на писмено предизвестие до **ИЗПЪЛНИТЕЛЯ** с предупреждение, че след изтичането на допълнително предоставен в предупреждението подходящ срок за изпълнение, ще счита Договорът за развален в следните случаи:

1. при забава на **ИЗПЪЛНИТЕЛЯ** в изпълнението на работите по този Договор.
2. при забава на **ИЗПЪЛНИТЕЛЯ** в изпълнението на задълженията за отстраняване на дефекти и/или недостатъци с повече от 30 (тридесет) дни;
3. при неизпълнение на задължението на **ИЗПЪЛНИТЕЛЯ** за възстановяване на размера на гаранцията за изпълнение на Договора.

(2) Във всички случаи на прекратяване/разваляне на Договора дължащо се на пълно или частично действие, бездействие и/или забава **ИЗПЪЛНИТЕЛЯ**, **ВЪЗЛОЖИТЕЛЯТ** има право да получи неустойка в размер на стойността на гаранцията за изпълнение на Договора. Неустойката се усвоява от гаранцията за изпълнение на Договора.

Чл. 34. ИЗПЪЛНИТЕЛЯТ има право да развали Договора, с предупреждение за разваляне до **ВЪЗЛОЖИТЕЛЯ**, съдържащо подходящ срок за изпълнение на задължението за плащане, но не повече от 30 (тридесет) дни, в случай, че **ВЪЗЛОЖИТЕЛЯТ** забави дължимите плащания с повече от 30 (тридесет) дни след изтичане на срока по чл. 6 ал. 6. В този случай **ИЗПЪЛНИТЕЛЯТ** има право на законната лихва за забава върху просрочената сума, както и да търси обезщетение от **ВЪЗЛОЖИТЕЛЯ** за претърпените вреди от развалянето на Договора.

XIV. ПОДИЗПЪЛНИТЕЛИ

Чл. 35. (1) ИЗПЪЛНИТЕЛЯТ сключва договор за подизпълнение с **ПОДИЗПЪЛНИТЕЛЯТЕ**, посочени в офертата. Сключването на договор за подизпълнение не освобождава **ИЗПЪЛНИТЕЛЯ** от отговорността му за изпълнение на договора.

(2) **ИЗПЪЛНИТЕЛЯТ** няма право да:

1. сключва договор за подизпълнение с лице, за което е налице обстоятелство по чл. 54, ал. 1, т. 1 – 5 и 7 от ЗОП;
2. възлага изпълнението на една или повече от дейностите предмет на договора на лица, които не са **ПОДИЗПЪЛНИТЕЛИ**;
3. заменя посочен в офертата **ПОДИЗПЪЛНИТЕЛ**, освен когато:
 - а) за предложения **ПОДИЗПЪЛНИТЕЛ** е налице или възникне обстоятелство по чл. 54 от ЗОП, ал. 1, т. 1 – 5 и 7 ;
 - б) предложеният **ПОДИЗПЪЛНИТЕЛ** не отговаря на съответните критерии за подбор съобразно вида и дела от поръчката, който ще изпълняват или за тях са налице основанията за отстраняване от процедурата.
 - в) договърът за подизпълнение е прекратен по вина на **ПОДИЗПЪЛНИТЕЛЯ**, включително в случаите по ал. 6.

(3) В срок до три дни от сключването на договор за подизпълнение или на допълнително споразумение към него, или на договор, с който се заменя посочен в офертата подизпълнител, **ИЗПЪЛНИТЕЛЯТ** е длъжен да изпрати копие на договора или допълнителното споразумение на **ВЪЗЛОЖИТЕЛЯ**, заедно с доказателства, че са изпълнени условията по чл. 66, ал. 2 и 10 от ЗОП.

(4) **ПОДИЗПЪЛНИТЕЛЯ/ТЕ** нямат право да превъзлагат една или повече от дейностите, които са включени в предмета на договора за подизпълнение.

(5) Не е нарушение на забраната по ал. 2, и по ал. 4 доставката на стоки, материали или оборудване, необходими за изпълнението на обществената поръчка, когато такава доставка не включва монтаж, както и сключването на договори за услуги, които не са част от договора за обществената поръчка, съответно - от договора за подизпълнение.

(6) **ИЗПЪЛНИТЕЛЯТ** е длъжен да прекрати договор за подизпълнение, ако по време на изпълнението му възникне обстоятелство по чл. 54, ал. 1, т. 1 – 5 и 7 от ЗОП, както и при нарушаване на забраната по ал. 4 в 14-дневен срок от узнаването. В тези случаи **ИЗПЪЛНИТЕЛЯТ** сключва нов договор за подизпълнение при спазване на условията и изискванията на ал. 1 - 5.

Чл. 36. (1) При сключването на договорите с Подизпълнителите **ИЗПЪЛНИТЕЛЯТ** е длъжен да създаде условия и гаранции, че:

1. приложимите клаузи на Договора са задължителни за изпълнение от подизпълнителите;

2. действията на Подизпълнителите няма да доведат пряко или косвено до неизпълнение на Договора;

3. при осъществяване на контролните си функции по Договора **ВЪЗЛОЖИТЕЛЯТ** ще може безпрепятствено да извършва проверка на дейността и документацията на Подизпълнителите.

(2) **ИЗПЪЛНИТЕЛЯТ** отговаря за действията на Подизпълнителя като за свои действия.

(3) В случай, че **ВЪЗЛОЖИТЕЛЯТ** установи, че Подизпълнител не изпълнява възложените му дейности съгласно настоящия Договор, той може незабавно да изиска от **ИЗПЪЛНИТЕЛЯ** сам да извърши тези работи.

XV. ОБЩИ РАЗПОРЕДБИ

Чл. 37. Настоящият Договор поражда действие и обвързва Страните по него, техните частни и универсални правоприменници. Независимо от предходното изречение, никоя от Страните няма право да прехвърля каквато и да е част от задълженията си по настоящия Договор без предварителното писмено съгласие на другата Страна.

Чл. 38. Когато в Договора е предвидено, че страните извършват определено действие или работа или дейност „незабавно”, същото следва да бъде извършено непосредствено след пораждаване, или настъпване, или узнаване на събитието или действието, което поражда отговорност, но не по-късно от 12 часа, освен ако този договор и приложенията към него определят по-кратък срок за извършването му.

Чл. 39. (1) Ако друго не е уточнено, дните в този Договор се считат за календарни.

(2) Сроковете по Договора се броят по реда на Закона за задълженията и договорите.

Чл. 40. (1) **ВЪЗЛОЖИТЕЛЯТ** издава препоръка за добро изпълнение на **ИЗПЪЛНИТЕЛЯ**, когато последният е изпълнил договора с изискващото се качество, в съответния договорен срок, не е бил санкциониран с неустойки и не дължи обезщетение за неизпълнение на **ВЪЗЛОЖИТЕЛЯ**.

(2) Във всички останали случаи **ВЪЗЛОЖИТЕЛЯ** издава отказ за даване на препоръка за добро изпълнение.

Чл. 39. Когато в този Договор е предвидено, че определено действие или отговорност е за сметка на **ИЗПЪЛНИТЕЛЯ**, то разходите за това действие или отговорност не могат да се искат от **ВЪЗЛОЖИТЕЛЯ**.

Чл. 41. (1) Всички съобщения между страните във връзка с настоящия Договор следва да бъдат в писмена форма. Съобщенията ще се получават на следните адреси:

1. за **ВЪЗЛОЖИТЕЛЯ**:

- Адрес гр. Видин, ул. "Цар Александър II" № 16
- ЕИК 202623635
- Обслужваща банка **"ИНТЕРНЕТЪНЪЛ АСЕТ БАНК" АД – клон Видин**

2. за **ИЗПЪЛНИТЕЛЯ**:

- Адрес гр. Видин, ул. „Св. Ромил Видински” N.91
- БУЛСТАТ 105546399
- Обслужваща банка „Райфайзен банк” АД клон Видин
- IBAN BG44RZBB91551001136668
- BIC RZBBBGSF

(2) При промяна на данните, посочени в предходната алинея, всяка от страните е длъжна писмено да уведоми другата в 3-дневен срок от настъпване на промяната.

(3) При промяна на банковата сметка, посочена по-горе в този Договор, **ИЗПЪЛНИТЕЛЯТ** уведомява **ВЪЗЛОЖИТЕЛЯ** по реда на ал. 1 незабавно. При липса на незабавно уведомяване, плащането по сметката се счита за валидно извършено.

Чл. 42 (1) По време на действието на този Договор, както и след прекратяването му, **ИЗПЪЛНИТЕЛЯТ** е длъжен да не разкрива на трети лица по какъвто и да е начин Поверителна информация без предварителното писмено съгласие на **ВЪЗЛОЖИТЕЛЯ** за таква разкриване.

(2) По време на действието на този Договор, както и след прекратяването му, **ИЗПЪЛНИТЕЛЯТ** е длъжен също и да не разкрива по какъвто и да е начин Поверителна информация на трети лица, включително на лица намиращи се в гражданско-правни отношения с **ВЪЗЛОЖИТЕЛЯ**, освен с предварителното писмено разрешение на последния или в случаите, когато им възлага пряко изпълнението на части от възложеното му съгласно настоящия Договор.

(3) **ИЗПЪЛНИТЕЛЯТ** се съгласява и чрез подписването на настоящия Договор се счита за надлежно уведомен, че няма разрешение от **ВЪЗЛОЖИТЕЛЯ**, било изрично, подразбиращо се или предполагащо се, да използва каквато и да е част от Поверителната информация за каквито и да е цели, различни от изпълнение на задълженията си по настоящия Договор.

Чл. 43. Нищожността на някоя клауза от Договора не води до нищожност на друга клауза или на Договора като цяло.

Чл. 44. Всички спорове, породени от този Договор или отнасящи се до него, включително споровете, породени или отнасящи се до неговото тълкуване, недействителност, изпълнение или прекратяване, както и споровете за попълване на

празноти в Договора или приспособяването му към нововъзникнали обстоятелства, ще бъдат разрешавани по пътя на преговорите, а когато е невъзможно постигането на съгласие, същите се отнасят за решаване до компетентен съд.

Чл. 45. За всичко неупоменато в този договор, се прилагат разпоредбите на действащото българско законодателство, приложими за съответния случай.

Чл. 46. Неразделна част от Договора са:

1. Приложение № 1 - „Степени и нива на зимно поддържане“;
2. Приложение № 2 - „Списък от работи, които се изпълняват незабавно“;
„Списък от работи, които се извършват в рамките на 48 часа“; „Списък от постоянни и сезонни работи, които трябва да се извършват по предварително одобрение на **ВЪЗЛОЖИТЕЛЯ** или по негово разпореждане“;
3. Приложение № 3 - Планът за зимно поддържане;
4. Приложение № 4 - Гаранцията за изпълнение на договора;
5. Приложение № 5 - Документите по чл.58, а. 1, т. 1 и 2 от ЗОП;
6. Приложение № 6 – „Застрахователни полици и свързани с тях платежни документи“;
7. Приложение № 7 - „Заплащане на работи по зимно поддържане“;
8. Приложение № 8 - Офертата на **ИЗПЪЛНИТЕЛЯ** и Сметки от №№ 1 до 7 вкл. с предложените единични цени за видовете дейности;
9. Приложение № 9 – „Оборудване (технически капацитет) за зимно поддържане“ ;
10. Приложение № 10 – „Оборудване (технически капацитет) за текущо поддържане“.

Този договор се състави, подписа и подпечата в два еднообразни екземпляра, по един за **ИЗПЪЛНИТЕЛЯ** и за **ВЪЗЛОЖИТЕЛЯ**.

ВЪЗЛОЖИТЕЛ:

Изпълнителен Директор:
/инж. Любомир Низамов/

Главен счетоводител:
/Наталия Кузманова/

ИЗПЪЛНИТЕЛ:

Управител: Наско Пеков

Приложение N.1

КЪМ

ДОГОВОР от 18.10.2017 г.

за

“Целогодишно поддържане (текущо, зимно и при аварийни ситуации) на Дунав мост Видин- Калафат и прилежащата му инфраструктура през оперативния сезон 2017 - 2018 година.”- между „Дунав мост Видин- Калафат” АД и „Виолина” ООД



Приложение № 1 към към Договор за възлагане на обществена поръчка
с обект: “Целогодишно поддържане (текущо, зимно и при аварийни ситуации) на
Дунав мост Видин- Калафат и прилежащата му инфраструктура през оперативния
сезон 2017 - 2018 година.”- между „Дунав мост Видин- Калафат” АД и „Виолина”
ООД

Степени и нива на зимно поддържане

Степените и нивата на зимно поддържане са определени на база следните критерии и изисквания:

- **I-ва степен ниво „А”** – при интензивност на движението > 4 000 МПС/ден
 - изисквания към експлоатационното състояние на платното за движение при снегочистване - допустима дебелина на снежната покривка по време на снеговалеж до 3 см;
 - изисквания към експлоатационното състояние на платното за движение след провеждане на снегочистването и дейностите за предпазване от залежавания:
 - наличието на уплътнен пласт върху пътното покритие се допуска по изключение, на отделни места или участъци, в които не е разрешено използването на химически вещества;
 - състояние на повърхността на платното за движение - обработено с химически вещества за стопяване на снега и леда или опесъчено.
 - максимален срок за провеждане на мероприятия за борба със зимната хлъзгавост по пътя – 2 часа.



Приложение N.2

КЪМ

ДОГОВОР от 18.10.2017 г.

за

“Целогодишно поддържане (текущо, зимно и при аварийни ситуации) на Дунав мост Видин- Калафат и прилежащата му инфраструктура през оперативния сезон 2017 – 2018 година.”- между „Дунав мост Видин- Калафат” АД и „Виолина” ООД



Приложение № 2. към Договор за възлагане на обществена поръчка
с обект: “Целогодишно поддържане (текущо, зимно и при аварийни ситуации) на
Дунав мост Видин- Калафат и прилежащата му инфраструктура през оперативния
сезон 2017 - 2018 година.”- между „Дунав мост Видин- Калафат” АД и „Виолина”
ООД

РАБОТИ, КОИТО ТРЯБВА ДА ЗАПОЧНАТ В РАМКИТЕ НА 48 ЧАСА:

- Ремонт на аварирани съоръжения.
- Възстановяване на повредени СПО и парапети на съоръжения.
- Почистване на затлачени съоръжения.
- Премахване на ненужни или възстановяване на пътни знаци.
- Почистване или поправка на подпорни и облицовъчни стени.
- Възстановяване капацитета на ревизионни шахти и решетките на дъждоприемни шахти, дренажи и колектори.
- Отстраняване на нерегламентирани плакати, реклами и съобщения.

РАБОТИ, КОИТО ТРЯБВА ДА СЕ ИЗПЪЛНЯВАТ НЕЗАБАВНО, СЛЕД КАТО
ВЪЗНИКНЕ СЪОТВЕТНАТА НЕОБХОДИМОСТ:

- Почистване на свличания и срутвания;
- Отстраняване на предмети, отпадъци, камъни, животни и други, които пречат на автомобилното движение;
- Намеса в случай на инциденти или злополуки;
- Сигнализиране на извънредни препятствия;
- Поставяне на пътни знаци;
- Постоянно аварийно обслужване като: - отстраняване на аварирани и катастрофирани автомобили възпрепятстващи нормалното автомобилно движение и др.

ПОСТОЯННИ И СЕЗОННИ РАБОТИ, КОИТО ТРЯБВА ДА СЕ ИЗВЪРШВАТ
С ПРЕДВАРИТЕЛНОТО ОДОБРЕНИЕ НА ВЪЗЛОЖИТЕЛЯ ИЛИ ПО
НЕГОВО РАЗПОРЕЖДАНЕ.

- Ремонт на повредена пътна настилка – изкърпване с асфалтова смес - ръчно или машинно полагане.
- Възстановяване или полагане нова хоризонтална пътна маркировка.
- Попълване фуги и пукнатини в настилка.
- Ремонт пътни банкети или земни откоси.



- Поставяне на Стоманените Предпазни Огради и парапети на съоръжения.
- Ремонт на окопи и отводнителни улеи и др.
- Локално възстановяване на повреди по бетонови елементи и повърхности.
- Косене.
- Изсичане и подрязване храсти и крайпътни дървета.
- Дейности по озеленяване – поливане зелени площи, затревяване, третиране с химикали и др.



Приложение N.3

КЪМ

ДОГОВОР от 18.10.2017 г.

за

“Целогодишно поддържане (текущо, зимно и при аварийни ситуации) на Дунав мост Видин- Калафат и прилежащата му инфраструктура през оперативния сезон 2017 - 2018 година.”- между „Дунав мост Видин- Калафат” АД и „Виолина” ООД



3776 Видин, с. Антимово, "Гриндури", ул. "96" № 4
тел: +359 94 988 180

www: vidincalafatbridge.bg
e- mail: dunavmost2vd@vidincalafatbridge.bg



УТВЪРДИЛ:

/ИНЖ. ЛЮБОМИР НИЗАМОВ/
ИЗПЪЛНИТЕЛЕН ДИРЕКТОР НА
„ДУНАВ МОСТ ВИДИН- КАЛАФАТ” АД

План

за зимно поддържане на Дунав мост Видин- Калафат и
прилежащата му инфраструктура за периода от 01.11.2017 г. до
01.04.2018 г.

1. **Възложител:** „ Дунав мост Видин- Калафат” АД
2. **Изпълнител:** съгласно сключен договор за обществена поръчка по глава „Двадесет и шеста” от ЗОП предмет: “Целогодишно поддържане (текущо, зимно и при аварийни ситуации) на Дунав мост Видин - Калафат и прилежащата му инфраструктура през оперативния сезон 2017 - 2018 година” от дата 18.10.2017 г. между „Дунав мост Видин- Калафат,, АД и „Виолина” ООД: „Виолина” ООД
3. **Обект:** съгласно т.16 от сключен договор за обществена поръчка по глава „Двадесет и шеста” от ЗОП предмет: “Целогодишно поддържане (текущо, зимно и при аварийни ситуации) на Дунав мост Видин - Калафат и прилежащата му инфраструктура през оперативния сезон 2017 - 2018 година” от дата 18.10.2017 г. между „Дунав мост Видин- Калафат ,, АД и „Виолина” ООД обект означава: Дунав мост Видин- Калафат и прилежащата му инфраструктура на територията на България и Румъния - обхваща общо 21, 20 км.: мостово съоръжение с двулентов автомобилен път- 2,8 км, прилежаща инфраструктура с двулентов автомобилен път на територията на Република България от - 13,6 км, пътен възел „Ново село”- 0,6 км., прилежаща инфраструктура на територията на Румъния към Дунав мост Видин- Калафат с двулентов автомобилен път с дължина - 4,2 км.



1



3776 Видин, с. Антимово, "Гриндури", ул. "96" № 4
тел: +359 94 988 180

www: vidincalafatbridge.bg
e- mail: dunavmost2vd@vidincalafatbridge.bg

4. Ниво на поддържане: За цялото трасе се определя степен на поддържане I, ниво А, според „Техническите правила и изисквания за поддържане на пътища” на Национална Агенция „Пътна инфраструктура” от 2009 г.

5. Участък с най- голяма вероятност от заледяване: мостово съоръжение с двулентов автомобилен път - 2,8 км, на който участък е забранено използването на пясък.

6. График за извършване на преглед за състоянието на пътните участъци и отводнителните съоръжения: 01.11.2017 г.

7. График за извършване на технически преглед за състоянието на машините и съоръженията, с които Изпълнителя ще осъществи снегочистването и обезопасяването срещу хлъзгане: 01.11.2017 г.

8. Определяне на средствата за заплащане на извършените от Изпълнителя дейности по зимното поддържане: Заплащането ще се извършва по предварително утвърдената Методика в Приложение № 15 - „Заплащане на работи по зимно поддържане” към сключен договор за обществена поръчка по „Двадесет и шеста” от ЗОП от дата 18.10.2017 г. между „Дунав мост Видин- Калафат „ АД и „Виолина” ООД.

9. Избор на схема за снегочистване на платната за движение: За целия обект се избира патрулна схема за снегочистване на платната за движение съгласно „Техническите правила и изисквания за поддържане на пътища” на Национална Агенция „Пътна инфраструктура” от 2009 г., глава 25, раздел 2.

10. Избор на подходящи технологии за обезопасяване на пътни участъци срещу хлъзгане: За целия обект се избира използване на подходящи химически вещества и начин на тяхното приложение съгласно „Техническите правила и изисквания за поддържане на пътища” на Национална Агенция „Пътна инфраструктура” от 2009г., глава 25, раздел 4, като се има предвид че на мостовото съоръжение не може да се използва пясък.

11. Въвеждане на дежурства и информационно осигуряване: Необходимо е да се осигури от Изпълнителя и Възложителя 24 - часово дежурство и информационно осигуряване на опорните пунктове, съгласно клаузите на сключен договор “Целогодишно поддържане (текущо, зимно и при аварийни ситуации) на Дунав мост Видин - Калафат и



3776 Видин, с. Антимово, "Гриндури", ул. "96" № 4
тел: +359 94 988 180

www: vidincalafatbridge.bg
e- mail: dunavmost2vd@vidincalafatbridge.bg

прилежащата му инфраструктура през оперативния сезон 2017 - 2018 година” от дата 18.10.2017 г. между „Дунав мост Видин- Калафат „ АД и „Виолина” ООД.

12. Изготвяне на оперативен план за зимно поддържане: Изпълнителят се задължава да изготви и да съгласува с Възложителя оперативен план за зимно поддържане на обекта в срок до 01.11.2017 г.

13. Технически правила за зимно поддържане на „Дунав мост Видин- Калафат” АД” и прилежащата му инфраструктура:



3



ТЕХНИЧЕСКИ ПРАВИЛА

за зимно поддържане на Дунав мост Видин- Калафат и прилежащата му инфраструктура

Видин 2017г.

Настоящите технически правила и изисквания за зимно поддържане на ДУНАВ МОСТ ВИДИН - КАЛАФАТ и прилежащата инфраструктура са изготвени съгласно НАРЕДБА № РД-02-20-19 от 12.11.2012 г. за поддържане и текущ ремонт на пътищата, Техническите правила и изискванията за поддържане на пътища на Национална агенция „Пътна Инфраструктура” от 2009 г.

Поддържането на пътищата е дейност по осигуряване на необходимите условия за непрекъснато, безопасно и удобно движение по тях и предпазване от преждевременното им износване. Зимното поддържане на пътищата представлява комплекс от дейности, насочени към осигуряване проходимостта на пътищата при зимни условия и премахване или ограничаване неблагоприятното влияние на снега и леда върху условията на движение. Видът и обемът на работите по зимното поддържане се определят в зависимост от приетото за даден път ниво на зимно поддържане.

Снегочистенето на пътищата обхваща дейностите, свързани с отстраняването на снега от пътното платно. То трябва да се извършва своевременно, бързо и качествено и да осигурява условия за нормално протичане на движението и за предпазването на пътищата от образуване на снегонавявания при снежни виелици. Несвоевременното почистване на снега води до неговото уплътняване под действието на автомобилите и образуване на снежно-ледени пластове върху настилката. Отстраняването на подобни пластове е свързано с изразходване на значително повече труд и средства.

Основните дейности по зимното поддържане включват:

- **подготвителни работи:** изготвяне на планове за зимно поддържане, технически прегледи на заявените за използване машини и съоръжения, подготовка на пътищата за експлоатация при зимни условия, осигуряване на необходимите материали и др.

- **снегочистене** (патрулно и периодично) **на пътищата** до постигане на съответните степени и ниво на зимно поддържане, разчистване на снежни валове, преспи и снегонавявания и отстраняване на уплътнени снежно- ледени пластове;

- **обезопасяване на пътищата против хлъзгане:** разпръскване на минерални материали и химически вещества.

1. Обект Дунав мост Видин- Калафат и прилежащата му инфраструктура на територията на република България и република Румъния обхваща общо 21,200 км: мостово съоръжение с двулентов автомобилен път от 2,800 км., прилежаща инфраструктура с двулентов автомобилен път на територията на р. България от 13,600 км., пътен възел „Ново село” от 0,600 км., прилежаща инфраструктура с двулентов автомобилен път на територията на р. Румъния.

2. **Степента на зимно поддържане на пътя** се определя в зависимост от неговото стопанско и транспортно значение за страната. Съгласно приетите в Р.България степени Дунав мост Видин – Калафат и прилежащата инфраструктура се класифицира като **път Първа степен - Пътища с голямо стопанско значение и с повишени изисквания по отношение на тяхната проходимост през зимата и срока на нейното постигане.** Това са: автомагистрала, международни и вътрешни пътища с висока интензивност на движение, пътища с важно стопанско значение, които обслужват гъсто населени райони, големи промишлени енергийни и туристически комплекси, минни басейни и др;

3. **Нивото на зимно поддържане** определя експлоатационното състояние на даден път, което трябва да бъде осигурено през зимата, както и времето за неговото постигане- показани в **таблица 1.** Тези нива не се отнасят за случаите със сложна метеорологична обстановка – интензивни снеговалежи с големи снегонавявания, снежни бури със скорост на вятъра над 20 m/s, както и при възникване на бедствено положение в съответния район. В тези случаи се постъпва в съответствие с посоченото в *«Инструкция № 3 от 18.07.2007 г. за реда за осъществяване на спасителни и неотложни аварийно- възстановителни работи при бедствия».*

Таблица 1



Нивата на зимно поддържане на републиканските пътища

степен на поддържане на пътя	интензивност на движение (МПС/ден)	ниво на зимно поддържане	изисквания към експлоатационното състояние на платното за движение			максимален срок за провеждане на мероприятия за борба с зимната хлъзгавост по пътя (h) ¹⁾
			при снегочистване	след провеждане на снегочистването и дейностите за предпазване от залежавания	наличие на уплатнен пласт върху пътното покритие	
1	2	3	4	5	6	7
I	>4000	A	допустима дебелина на снежната покривка по време на снеговалеж (cm)	По изключение на отделни места или участъци в които не е разрешено използването на химически вещества	Обработени с химически вещества за стопяване на снега и леда или опесъчена пътна повърхност	2
I или II	2000-4000	B		На отделни участъци Подравнена повърхност на уплътнения Снежен пласт	Обработена с химически вещества за стопяване на снега и леда или опесъчена пътна повърхност	3
I или II	500-2000	B		По цялата дължина на пътя. Подравнена повърхност на уплътнения снежен пласт	Опесъчена пътна повърхност в участъци с трудни условия за движение ²⁾	5
III	< 500	Г		По цялата дължина на пътя. На места с неравна повърхност на уплътнения снежен пласт	Опесъчена пътна повърхност в участъци с трудни условия за движение	8

4. По пътищата с нива на зимно поддържане А и Б снегочистенето трябва да започне веднага след побеляване на платното за движение

5. Снежната покривка по пътищата се отстранява чрез последователно изтласкване на снега от оста на пътя към банкетите. Снегоринните машини могат да се движат непрекъснато по време на снеговалежа / патрулна система на снегочистене/ или периодично през определен интервал от време./ периодично снегочистене/.

6. Времето между две последователни преминавания на снегорините се избира така, че дебелината на образувалата се снежна покривка върху платното за движение да не бъде по-голяма от посочената в **табл. 1**

7. Патрулната система на снегочистене се прилага при снеговалеж по пътища от I и II степен за зимно поддържане, при които е необходимо да се осигурят нива на зимно поддържане А или Б. При тази система на снегочистене комплекти от снегоринни машини, включващи 2- 4 броя леки и тежки едностранни снегоринни плуга, се движат



непрекъснато през цялото време на снеговалежа и последователно изтласкват падналият сняг от оста на пътя към банкетите / *фиг.1*/.

8. Броят на снегоринните машини се избира от широчината на платното за движение.

Фиг. 1

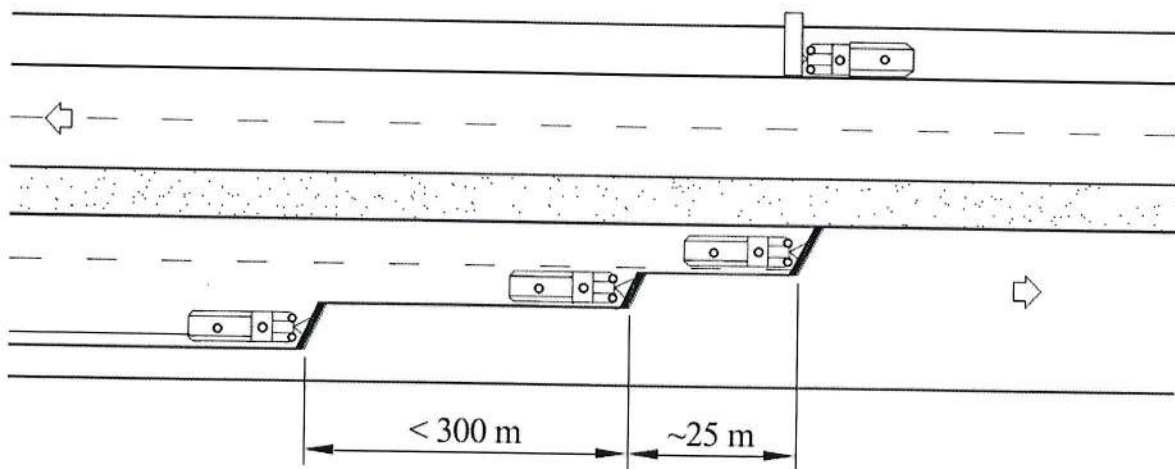

9. При пътища с нива А и Б опесъчаването се прилага **Само в случаите когато не е разрешено използването на химически вещества или тяхното използване е неефективно** / когато температурите са по-ниски от минималните, посочени в *табл.2* /.

10. При патрулно снегочистене се препоръчва при започване на снеговалежа пътната повърхност да се обработи с химически вещества в количество 80 - 100 g/m² магнезиева луга или 10 - 20 g/m² промишлена сол, за да се предотврати залепването и уплътняването на снега върху пътното платно. При интензивни и продължителни снеговалежи трябва да се извърши допълнително разпръскване на химически вещества след 2 - 3 преминавания на снегоринните машини.

11. Солните разтвори за предотвратяване на уплътняването на снега се разпръскват непосредствено след започване на снеговалежа, При използване на промишлена сол е необходимо да се спазват следните правила:

12. При слаб снеговалеж солта се разпръсква 30 - 40 min след започване на снеговалежа;

13. При силен снеговалеж солта се разпръсква 15 - 20 min след започване на снеговалежа.



7



3776 Видин, с. Антимово, "Гриндури", ул. "96" № 4
 тел: +359 94 988 180

www: vidincalafatbridge.bg
 e- mail: dunavmost2vd@vidincalafatbridge.bg

14. Уплътнените снежни пластове се отстраняват най-добре с помощта на автогрейдери. Заледените и здраво прилепнали към пътното покритие пластове се обработват предварително чрез разхвърляне на сол в количество 25 g/m² или магнезиева луга в количество 100 g/m.

15. Препоръчва се използването на пясъко- солени смеси в съотношение 150÷200 kg сол на 1 m³ пясък. Солта и пясъка трябва да бъдат предварително смесени и добре размесени.

Таблица 2

Химични вещества за предпазване от заледяване:

Вид на използваните химични в-ва	Минимална температура, до която използването на химически вещества е ефективно, С°	Разходна норма, g/m ²								
		лед			Уплътнен сняг			Пресен сняг		
		Температура на въздуха, С°								
		-5	-10	-15	-5	-10	-15	-5	-10	-15
Натриев хлорид	-15	20	40	70	15	30	50	10	20	30
Смес натриев хлорид и калциев дихлорид в съотношение 9:1	-20	25	50	75	20	40	60	15	25	40
Магнезиева луга	-12	100	150	-	80	120	-	80	100	-
Калциева луга	-20	100	150	200	80	120	150	80	100	120



16. Разходните норми на минералните материали за опесъчаване са $100 \div 300 \text{ g/m}^2$ при пътни участъци с нормални условия на движение и $300 \div 500 \text{ g/m}^2$ при пътни участъци с тежки условия на движение / определени в забележката към **табл.1** /.

17. При междинни опесъчавания по време на снеговалеж разходните норми са $100 \div 200 \text{ g/m}^2$

18. Материалите за обезопасяване на пътищата против хлъзгане през зимата се разпръскват със специални уредби, монтирани на товарни автомобили. Уредбите трябва да бъдат снабдени с дозиращи устройства.

19. Устройството за дозиране на твърди материали трябва да позволява регулиране на разходната норма в границите $5 \div 50 \text{ g/m}^2$ за химическите вещества във вид на кристали и $100 \div 500 \text{ g/m}^2$ за минералните материали. Устройството трябва да позволява регулиране на количеството на разпръскваните материали в зависимост от скоростта на движение на използвания автомобил.

20. Устройството за разпръскване на водни разтвори на химически вещества трябва да бъдат снабдени с помпа за пръскане под налягане $0,2 \div 0,3 \text{ МРа}$. Дозиращото устройство трябва да позволява регулиране на разпръскваните количества водни разтвори в границите от 30 до 150 g/m^2 .

21. Разпръскващото устройство трябва да осигурява равномерно разпределение на материалите върху платното за движение. За целта то трябва да позволява регулиране на широчината на разпръскване в границите от 2 до 6 m при устройство с един разпределител и от 4 до 12 m, при устройство с два разпределителя.

Изготвил:

зам.- председател на УС на „Дунав мост Видин- Калафат” АД”

инж. Владимир Андреев

Дата: 18.10.2017 г.



9

Приложение N.4

КЪМ

ДОГОВОР от 18.10.2017 г.

за

“Целогодишно поддържане (текущо, зимно и при аварийни ситуации) на Дунав мост Видин- Калафат и прилежащата му инфраструктура през оперативния сезон 2017 - 2018 година.” - между „Дунав мост Видин- Калафат” АД и „Виолина” ООД



17.10.2017

Интернет Банкиране - Райффайзен ОНЛАЙН - Райффайзенбанк

Платете на - име на получателя ДУНАВ МОСТ ВИДИН КАЛАФАТ АД		
IBAN на получателя BG85IABG74961000555000	BIC на банката на получателя IABG7496	
При банка - име на банката на получателя ИНТЕРН.АСЕТ БАНК-		
ПЛАТЕЖНО НАРЕЖДАНЕ ЗА КРЕДИТЕН ПРЕВОД	Вид валута BGN	Сума 8070.00
Основание - информация за получателя ГАРАНЦИЯ ЗА ИЗПЪЛНЕНИЕ НА ДОГОВОР		
Пояснение		
Наредител - име VIOLINA GOD		
IBAN на наредителя BG44RZBB91551001136668	BIC на банката на наредителя RZBB9155	
При банка - име на банката на наредителя RAIFFEISENBANK EAD		
РИНГС He	РИНГС Дата	
Дата на плащане 17.10.2017	Валютен 17.10.2017	Референция 61710178558219440PBISER0

RAIFFEISENBANK (BG) EAD
 RECEIVED / ПОЛУЧЕНО
 17-10-2017
 BEFORE / ПРЕДИ 15:30
 17.10.2017

Приложение N.5

КЪМ

ДОГОВОР от 18.10.2017 г.

за

“Целогодишно поддържане (текущо, зимно и при аварийни ситуации) на Дунав мост Видин- Калафат и прилежащата му инфраструктура през оперативния сезон 2017 - 2018 година.”- между „Дунав мост Видин- Калафат” АД и „Виолина” ООД



РАЙОНЕН СЪД КУЛА
БЮРО ЗА СЪДИМОСТ
Per. № 194

ВАЖИ ЗА СРОК
ОТ ШЕСТ
МЕСЕЦА!

Дата на издаване: **26.04.2017 г.**

СВИДЕТЕЛСТВО ЗА СЪДИМОСТ

РАЙОНЕН СЪД КУЛА

УДОСТОВЕРЯВА, ЧЕ ОТ СПРАВКАТА, НАПРАВЕНА В БЮРОТО ЗА СЪДИМОСТ
ПРИ **РАЙОНЕН СЪД КУЛА**,
СЕ УСТАНОВИ, ЧЕ ЛИЦЕТО:

НАСКО СТОЯНОВ ПЕКОВ

ЕГН/ЛНЧ: _____

РОДЕН(А): _____, с. Чичил общ. Кула обл. Видин

ГРАЖДАНСТВО: **България**

НАСТОЯЩ АДРЕС: **гр. Видин общ. Видин обл. Видин**
УЛ.СВЕТИ РОМИЛ ВИДИНСКИ №91

МАЙКА: **ЛОЗАНА НИНКОВА НЕНОВА**, род. на _____

БАЩА: **СТОЯН ПЕКОВ НЕНОВ**, род. на _____

НЕ Е ОСЪЖДАНО

НАСТОЯЩОТО ВАЖИ ЗА: ЗА СКЛЮЧВАНЕ НА ДОГОВОР СЪС МТСП

СЕКРЕТАР: _____

/Пламенка Нинкова/

Стр. 1/1

РАЙОНЕН СЪД ВИДИН
БЮРО ЗА СЪДИМОСТ
Per. № 2264

ВАЖИ ЗА СРОК
ОТ ШЕСТ
МЕСЕЦА!

Дата на издаване: **26.04.2017 г.**

СВИДЕТЕЛСТВО ЗА СЪДИМОСТ

РАЙОНЕН СЪД ВИДИН

УДОСТОВЕРЯВА, ЧЕ ОТ СПРАВКАТА, НАПРАВЕНА В БЮРОТО ЗА СЪДИМОСТ
ПРИ **РАЙОНЕН СЪД ВИДИН**,
СЕ УСТАНОВИ, ЧЕ ЛИЦЕТО:

ВИОЛИНА НАСКОВА СТОЯНОВА

ЕГН/ЛНЧ:
РОДЕН(А): , гр. Видин общ. Видин обл. Видин
ГРАЖДАНСТВО: **България**
НАСТОЯЩ АДРЕС: **гр. Видин общ. Видин обл. Видин**
УЛ. СВЕТИ РОМИЛ ВИДИНСКИ 91
МАЙКА: **БИСЕРА ПЕТКОВА ПЕКОВА**, род. на
БАЩА: **НАСКО СТОЯНОВ ПЕКОВ**, род. на

НЕ Е ОСЪЖДАНО

НАСТОЯЩОТО ВАЖИ ЗА: СКЛЮЧВАНЕ НА ДОГОВОР С МТСП

Служител БЮРО СЪДИМОСТ:.....
/ВЕРНИКА УЗУНОВА/



Стр. 1/1



НАЦИОНАЛНА АГЕНЦИЯ ЗА ПРИХОДИТЕ
ТЕРИТОРИАЛНА ДИРЕКЦИЯ ВЕЛИКО ТЪРНОВО, офис
ВИДИН
БУЛСТАТ 1310631880291

Изх.№ 050201700299154/28.09.2017г.

УДОСТОВЕРЕНИЕ

за наличното или липсата на задължения

Настоящото се издава на основание чл.87, ал.6 от ДОПК, в уверение на това, че:
ВИОЛИНА /ООД/

(име/наименование на задълженото лице)

ЕГН/ЛНЧ/ Служебен № от регистъра на НАП

ЕИК по БУЛСТАТ/ЕИК по ЗТР **105546399**

Адрес за
кореспонденция

Адрес по чл.8 от
ДОПК

**обл.Видин, общ.Видин гр.ВИДИН, ул. СВЕТИ РОМИЛ
ВИДИНСКИ 91,**

Представявано от

НАСКО СТОЯНОВ ПЕКОВ

(трите имена на представляващия/пълномощника)

В качеството му на

Представяващ субекта

(длъжност на представляващия)

ЕГН / ЛНЧ / Служебен № от регистъра на НАП

(в случай на упълномощаване - № и дата на пълномощното)

Няма задължения.

Настоящото се издава по искане вх.№ 050161700975113/28.09.2017 г.,
за да послужи пред **КЪДЕТО Е НЕОБХОДИМО**

Удостоверението се издава по данни на ТД ВЕЛИКО ТЪРНОВО, офис ВИДИН,
актуални към 28.09.2017 год.

ОРГАН ПО
ПРИХОДИТЕ: **ЦВЕТЕЛИНА ЦВЕТАНОВА**
(име, подпис, печат)

28.09.2017

Стр. 1 от 1



ОБЩИНА ВИДИН

Видин 3700, пл. "Бдинци" № 2, тел. 094 609 416; факс 094 601 132

e-mail: kmet@vidin.bg

Отдел "Местни данъци и такси", тел. 094/600 579

e-mail: mdt@vidin.bg

Изх. № 5504011106 / 04.09.2017 г.

УДОСТОВЕРЕНИЕ ЗА НАЛИЧИЕ ИЛИ ЛИПСА НА ЗАДЪЛЖЕНИЯ

Настоящото се издава на основание чл. 87, ал. 6 от ДПОК в уверение на това, че:

„ВИОЛИНА” ООД

ЕИК по БУЛСТАТ 105546399

Адрес за кореспонденция:

ул. „СВЕТИ РОМИЛ ВИДИНСКИ” № 91, гр. ВИДИН 3700

Адрес по чл. 8 от ДОПК

ул. „СВЕТИ РОМИЛ ВИДИНСКИ” № 91, гр. ВИДИН 3700

НЯМА ЗАДЪЛЖЕНИЯ ЗА МЕСТНИ ДАНЪЦИ И ТАКСА БИТОВИ ОТПАДЪЦИ КЪМ ОБЩИНА ВИДИН.

Настоящото се издава по искане Вх. № 5504011106/04.09.2017г., за да послужи пред БЮРОТО ПО ТРУДА ВИДИН.

Удостоверението се издава по данни на ОБЩИНА ВИДИН, актуални към 04.09.2017 г..

Подпис: 
Издад: Владимир Тодоров Георгиев



ДЕКЛАРАЦИЯ
по чл.6, ал.2 от ЗМИП

*/представя се само от участника, определен за изпълнител,
преди подписване на договора/*

Долуподписаният /-ната/, Наско Стоянов Пеков с лична карта № _____ издадена на _____ г. от МВР - Видин, с ЕГН _____, в качеството ми на Управител (посочете длъжността) на „ВИОЛИНА“ ООД (посочете фирмата на участника) - участник в избора на обществена поръчка с предмет: „Целогодишно поддържане (текущо, зимно и при аварийни ситуации) на Дунав мост Видин- Калафат и прилежащата му инфраструктура през оперативния сезон 2017 - 2018 година“- Възложител: “Дунав мост Видин- Калафат” АД, при условията и по реда, определени в Глава двадесет и шеста от ЗОП

ДЕКЛАРИРАМ, ЧЕ :

Действителен собственик^[1] по смисъла на чл.6, ал.2 от ЗМИП във връзка с чл.3, ал.5 от ППЗМИП на посоченото юридическо лице е /са/ следното/ите физическо/и лице /следните физически лица/:

1. Наско Стоянов Пеков
(име, презиме, фамилия)
ЕГН : _____
Постоянен адрес : гр. Видин, ул. „Св. Ромил Видински“ № 91
Гражданство : България
Документ за самоличност : ЛК № _____

2. Виолина Наскова Стоянова
(име, презиме, фамилия)
ЕГН : _____
Постоянен адрес : гр. Видин, ул. „Св. Ромил Видински“ № 91
Гражданство : България
Документ за самоличност : ЛК № _____
NB! Попълва се съобразно броя на лица

Известно ми е, че съм длъжен в 7-дневен срок от настъпване на промени в декларираните обстоятелства от мен да уведомя Възложителя.

Известна ми е отговорността по чл.313 от Наказателния кодекс за посочване на неверни данни.

17.10.2017 г.

Декларатор: _____



(дата на подписване)

¹¹⁾ Действителен собственик, е:

1. физическо лице или физически лица, които пряко или непряко притежават повече от 25 на сто от дяловете или от капитала на клиент - юридическо лице, или на друга подобна структура, или пряко или непряко го контролират;

2. физическо лице или физически лица, в полза на които се управлява или разпределя 25 на сто или повече от имуществото, когато клиент е фондация, организация с нестопанска цел или друго лице, което осъществява доверително управление на имущество или разпределение на имущество в полза на трети лица;

3. група от физически лица, в чиято полза е създадена или действа фондация, организация с идеална цел или лице, осъществяващо доверително управление на имущество или разпределение на имущество в полза на трети лица, ако тези лица не са определени, но са определяеми по определени признаци.

Приложение N.6

КЪМ

ДОГОВОР от 18.10.2017 г.

за

“Целогодишно поддържане (текущо, зимно и при аварийни ситуации) на Дунав мост Видин- Калафат и прилежащата му инфраструктура през оперативния сезон 2017 - 2018 година.”- между „Дунав мост Видин- Калафат” АД и „Виолина” ООД



Общо застраховане

МСБ

ЗАСТРАХОВАТЕЛНА ПОЛИЦА № 13170170500000001

"Алианс България" – Застрахователно Акционерно Дружество на основание предложение от Застрахования и срещу платена застрахователна премия застрахова професионалната отговорност на Застрахования по начин и условия, както следва:

ВИД ЗАСТРАХОВКА: Професионална отговорност в проектирането и строителството

ЗАСТРАХОВАТЕЛ: ЗАД "Алианс България",
бул. "Княз Дондуков" № 59, 1504 София
ДДС № BG040638060, ЕИК : 040638060

ЗАСТРАХОВАН: ВИОЛИНА ООД
ЕИК: 105546399
Адрес : гр./с. ВИДИН, п. код 3700, СВЕТИ РОМИЛ ВИДИНСКИ, №91,
представявано от НАСКО СТОЯНОВ ПЕКОВ УПРАВИТЕЛ
Строител, Категория строежи: I

ДЕЙНОСТ НА ЗАСТРАХОВАНИЯ: Строител, Категория строежи: I

СРОК НА ЗАСТРАХОВАТЕЛНИЯ ДОГОВОР: 1 година от 00:00:00 часа на 29.04.2017г. до 24:00:00 часа на 28.04.2018 г.

РЕТРОАКТИВНА ДАТА: 28.04.2012 г.

ЗАСТРАХОВАТЕЛНО ПОКРИТИЕ: Съгласно действащата нормативна уредба и приложимите Общи условия по застраховката

ЗАСТРАХОВАТЕЛНИ СУМИ: 300,000.00 BGN за всяко едно събитие.
600,000.00 BGN в агрегат за срока на застраховката.

САМОУЧАСТИЕ НА ЗАСТРАХОВАНИЯ:

- Щети вследствие удар от транспортна или строителна техника: 10.00% (десет процента), но не по-малко от 2,000.00 BGN (две хиляди BGN) от всяка щета.
- Щети вследствие некачествена хидроизолация: 10.00% (десет процента), но не по-малко от 2,000.00 BGN (две хиляди BGN) от всяка щета.
- Други щети: 10.00% (десет процента), но не по-малко от 500.00 BGN (петстотин BGN) от всяка щета.

ЗАСТРАХОВАТЕЛНА ПРЕМИЯ: 400.00 BGN (четиристотин BGN)

ДАНЪК ПО ЗДЗП: 8.00 BGN (осем BGN)

ОБЩА ДЪЛЖИМА СУМА: 408.00 BGN (четиристотин и осем BGN)

СРОК ЗА ПЛАЩАНЕ: 29.04.2017 г. 408.00 BGN в т.ч. премия 400.00 BGN и данък 8.00 BGN

Писменото предложение или искане до застрахователя за сключване на застрахователен договор и писмените отговори на застрахования и/или застрахования на поставени от застрахователя въпроси относно обстоятелства, имащи значение за естеството и размера на риска, общите условия на застраховката, приложенията, добавъците и други писмени договорености между страните (ако има такива), представляват неразделна част от настоящата полица.

С подписа си по-долу Застрахованият удостоверява, че е съгласен и приема общите условия към настоящата полица, екземпляр от които са му предадени към момента на подписване на полицата, както и че му е предоставена информацията относно Застрахователя по чл. 324 ал. 1 от Кодекса за застраховане.

В случай на неплащане или непълно плащане на дължима вноска от застрахователната премия, застраховката се прекратява към 24.00 часа на 15-ия ден, считано от датата на съответния падеж, посочен в застрахователната полица.

ДАТА И МЯСТО НА ИЗДАВАНЕ : 28.04.2017 г., гр. ВИДИН

ЗАСТРАХОВАТЕЛ: /...../
/Десислава Денкова Вълва/
/...../

ЗАСТРАХОВАН: /...../
/ВИОЛИНА ООД/

Посредник: ГП ВИДИН - ГП БЪЛГАРИЯ ВИДИН ООД, гр./с. ВИДИН, п. код 3700, БДИН, №8, ЛД № 0500000

№ 1368374

Оригинал

Allianz 

**СПЕЦИАЛНИ УСЛОВИЯ
КЪМ ЗАСТРАХОВАТЕЛНА ПОЛИЦА № 1317017050000001**

На основание на т.2 от раздел IX от Общи условия по застраховка "Професионална отговорност в проектирането и строителството по ЗУТ", страните договарят следните изменения и изключения в тях, които се прилагат по тази полица:

1. В точка 3.1.4. на раздел II „чл.226, ал.3“ се заменя с „чл.432, ал.3“.
2. В точка 4.1 на раздел III „чл.189“ се заменя с „чл.363“.
3. В точка 4.2 на раздел III „чл.190“ се заменя с „чл.364“.
4. Уговарят се следните понятия:
 - 4.1. **Срок на застрахователния договор:**
Срокът на застрахователния договор е 12 (дванадесет) месеца, освен ако в полицата не е уговорено друго.
 - 4.2. **Период на застрахователното покритие:**
Периодът на застрахователното покритие е периодът, в който застрахователят носи риска по застраховката.
Периодът на застрахователното покритие съвпада със срока на застрахователния договор, посочен в застрахователната полица, освен ако изрично не е договорено друго.
Освен ако е уговорено друго, застрахователното покритие започва след заплащането на дължимата премия по договора или на първата вноски по нея – при разсрочено плащане на премията.
 - 4.3. **Застрахователен период:**
Застрахователният период е една година, освен ако в полицата изрично не е посочено друго.
5. През срока на действие на застраховката Застрахованият е длъжен да обявява пред застрахователя всички новонастъпили обстоятелства, за които при сключването на договора застрахователят писмено е поставил въпрос. Обявяването на обстоятелствата трябва да се извърши незабавно след узнаването им (чл. 365 от Кодекса за застраховането). При неуведомяване Застрахователят има правата по т. 4 на Раздел III;
6. Т. 5 на Раздел V от Общите условия се променя, както следва:
В случай на неплащане или непълно плащане на дължима вноски от застрахователната премия, застраховката се прекратява към 24.00 часа на 15-ия ден, считано от датата на съответния падеж, посочен в застрахователната полица.
7. Застрахованият е длъжен да съобщава на застрахователя за всяка промяна на своето име, фирма или наименование, или адрес за кореспонденция, които са посочени в застрахователния договор или в други документи, предоставени на застрахователя. В случай че той не изпълни това свое задължение или посочи невярна информация, всяко писмено изявление от страна на застрахователя, изпратено от него на адреса на застрахования, последно обявен пред застрахователя, се смята за връчено и получено от застрахования с всички предвидени в закона или в договора правни последици.
8. Т. 7 на Раздел VIII от Общите условия се променя, както следва:
Застрахователното обезщетение се изплаща срок от 15 работни дни след доказване на основанието и размера на дължимата сума, вкл. след представяне на доказателствата и документите по т. 3 и т. 4 на Раздел VII, освен в случаите по чл.108, ал.2 и ал. 5 от Кодекса за застраховането.
9. Ако застраховката гражданска отговорност е сключена от юридическо лице, тя покрива отговорността, както на юридическото лице, така и на лицата, представляващи юридическото лице, и на лицата в трудови правоотношения с него.
10. По настоящата застраховка не са предмет на обезщетяване вреди, причинени от лица, на които застрахованият е възложил изпълнение, освен ако по полицата не е изрично договорено друго, с изключение на лицата, посочени в т.9 на тези Специални условия.

Всички останали условия на застраховката остават без промяна.

Настоящите Специални условия представляват неразделна част от застрахователна полица № 1317017050000001.

ДАТА И МЯСТО НА ИЗДАВАНЕ : 28.04.2017 г., гр. ВИДИН

ЗАСТРАХОВАТЕЛ: /...../
/Десислава Денкова Вълва/
/...../

ЗАСТРАХОВАН: /...../
/ВИОЛИНА ООД/

Посредник: ПП ВИДИН - ПП БЪЛГАРИЯ ВИДИН ООД, гр./с. ВИДИН, п. Ког 3700, БДИН, №8, ЛД № 0500000



ОБЩИ УСЛОВИЯ

за застраховане на

ПРОФЕСИОНАЛНА ОТГОВОРНОСТ В ПРОЕКТИРАНЕТО И СТРОИТЕЛСТВОТО ПО ЗУТ

I. ПРЕДМЕТ НА ЗАСТРАХОВКАТА

Застрахователно Акционерно Дружество "Алианс България", наричано по-нататък "Застраховател", на основание писмено предложение и срещу платена застрахователна премия застрахова **професионалната отговорност** на посоченото в полицата лице, наричано по-нататък "Застрахован", съгласно тези Общи условия.

II. ЗАСТРАХОВАТЕЛНО ПОКРИТИЕ

1. В рамките на договорените лимити на обезщетение съгласно Раздел IV, предмет на обезщетение по настоящата застраховка са:

1.1. Всички суми, надхвърлящи договорените лимити на обезщетение, които Застрахованият бъде законово задължен да заплати, съгласно българското законодателство, като компенсация за вреди, причинени на други участници в строителството и/или на трети лица в следствие на неправомерни действия или бездействия при или по повод изпълнение на професионалните му задължения. За застрахован по полицата се считат лицата, подлежащи на задължително застраховане, съгласно чл. 171, ал. 1 от ЗУТ, както и служителите им по трудов договор.

Застрахователното събитие се счита за настъпило в срока на действие на застраховката, като претенцията за обезщетение е предявена срещу Застрахования или Застрахователя за пръв път писмено през срока на действие на застраховката, при условие че грешката или пропусъкът, довели до причиняването на вредите, са допуснати след началната дата на застраховката или след вписаната в полицата ретроактивна дата (ако такава е договорена).

1.2. Всички разходи за уреждане на претенциите по т.1.1., направени с писменото съгласие на Застрахователя.

2. Покритието по настоящата застраховка е приложимо след изчерпване на застрахователните суми и/или лимитите по всички валидни или изтекли застраховки, които могат да обезщетят претенция по настоящата застраховка.

3. Изключения.

3.1. На обезщетение по застраховката не подлежат вреди и разходи, настъпили в резултат на:

3.1.1. грешки и пропуски при изпълнение на дейности извън обхвата на професията, посочена в полицата, както и такива извън задълженията му по

Закона за устройство на територията или в резултат на поети задължения, за които Застрахованият е знаел, или е бил длъжен да знае, че той или лицето, на което възлага изпълнението, няма необходимата квалификация;

3.1.2. обстоятелства, за които Застрахованият към сключването на застраховката е знаел или е можел да предположи, че ще доведат до предявяване на претенция;

3.1.3. производство, строителство, ремонт, поддръжка или обработка на стоки, продавани или доставяни от Застрахования (отговорност на изделието), дори ако осъществяваната дейност е свързана с професията, посочена в полицата;

3.1.4. умишлени действия, освен в случаите по чл.226, ал.3 от Кодекса за застраховането, груба небрежност, предоставяне на невярна информация, извършване или опит за извършване на престъпление от общ характер или административно нарушение от Застрахования и/или негови представители и/или негови свързани лица по смисъла на Търговския закон. Груба небрежност е всяко действие или бездействие, при което съответното лице е могло да предвиди и предотврати настъпването на вредите и/или да ги намали, но не е положило дължимата грижа за това;

3.1.5. грешки и пропуски, свързани с воденето на документация, счетоводство или разплащания или резултат на злоупотреба от страна на служители на Застрахования;

3.1.6. финансови загуби вследствие надхвърляне на очаквани разходи и просрочия;

3.1.7. загуба или повреда на документи от всякакво естество, скици, чертежи или информация, която е предмет на електронна обработка, или други имуществва, поверени на Застрахования, и разходите за възстановяването им (освен ако изрично не е договорено друго);

3.1.8. щети и загуби, причинени при или в резултат на получаване или изпращане на информация по електронен път;

3.1.9. отговорност поета от Застрахования по силата на договор или споразумение, която не би възникнала на друго правно основание;

3.1.10. неспазване на Закона за авторското право и сродните му права; Закона за патентите, Закона за марките и географските означения;

3.1.11. договорености или препоръки от финансово, имуществено или търговско естество;

3.1.12. надхвърляне на очаквани разходи, грешки и пропуски по отношение обслужване или обработка на кредити;

3.1.13. грешки и пропуски при сключване и изпълнение на договор за застраховка;

3.1.14. притежаване и използване на недвижима или движима собственост (вкл. плавателни съдове, летателни апарати и моторни превозни средства);

3.1.15. клевети;

3.1.16. неплатежоспособност, несъстоятелност или умишлен фалит на Застрахования или негов подизпълнител;

- 3.1.17. проектиране на язовири, тунели, пристанища и летища;
- 3.1.18. пряко или косвено действие на йонизираща радиация или радиационно замърсяване;
- 3.1.19. замърсяване на почвата, водата и въздуха;
- 3.1.20. неправомерно използване на запалими или взривни материали;
- 3.1.21. използване на азбест;
- 3.1.22. война или действия на въоръжена сила, гражданска война, метеж, революция, въстание, узурпиране на властта, злоумишлени действия на трети лица, актове на тероризъм и саботаж, и др. подобни действия;
- 3.1.23. влизане в сила на нормативен акт или императивно разпореждане на оторизиран орган;
- 3.1.24. щети и загуби на имущество от всякакъв характер, вкл. косвените загуби от тях, както и отговорност, възникнала в резултат на наводнение, земетресение и др. природни бедствия.
- 3.2. На обезщетение по застраховката не подлежат вреди и разходи, изразяващи се в:
 - 3.2.1. изпълнение на договорно задължение, неустойки за забава при изпълнение на договор, неспазване срокове по договор, загуба на доход или печалба, както и други компенсации, заместващи изпълнението на договора;
 - 3.2.2. глоби и санкции, наложени от оторизиран орган;
 - 3.2.3. загуби, които не са телесно увреждане и унищожаване или повреждане на вещь (чисти финасови загуби). Ремонт, необходима промяна или щета на проектирания обект, резултат от грешка в проекта, се считат за щета на имущество, но остават изключени косвените финансови загуби, които надхвърлят разходите за привиждането на обекта в съответствие с предназначението му;
 - 3.2.4. разходи за преработка и коригиране на чертежи, проекти, спецификации и др. подобни, вследствие на събитие покрито по застраховката, освен ако за тези разходи претендира клиент на Застрахования;
 - 3.2.4. загуба на доход, на ползване и/или невъзможност за точно изпълнение в качествено и количествено отношение или недостатъчна продуктивност на промишлено предприятие или оборудване;
 - 3.2.5. щети, причинени на собствени работници и/или служители.
- 3.3. По настоящата застраховка не са предмет на обезщетение вреди, причинени от един на друг Застрахован по една и съща полица, и/или на свързани лица на Застрахования по смисъла на Търговския закон.

III. СКЛЮЧВАНЕ НА ЗАСТРАХОВКАТА

- 1. Застраховката се сключва на основание писмено предложение от Застрахования, в което същият е задължен да отбележи всички съществени обстоятелства, които са му известни или при положена дължима грижа трябва да са му известни и са от значение за оценка на риска.
- 2. Застраховката се сключва във форма на застрахователна полица, неразделна част от която

са предложението на Застрахования, Общите условия на застраховката, добавъци и други писмени договорености между страните, ако има такива.

- 3. Застраховката е в сила след подписване на застрахователния договор от двете страни, при условие, че е наличен застрахователен интерес и е платена застрахователна премия съгласно договореното.
- 4. Ако се установи неточно обявяване или премълчаване от Застрахования на обстоятелства, при които Застрахователят не би сключил застраховката или би я сключил при други условия, последният има право:
 - 4.1. При съзнателно неточно обявяване или премълчаване - да измени условията на застраховката (включително ограничение на покритието и/или допълнителна премия), да я прекрати предсрочно и/или да откаже обезщетение при спазване на чл.189 от Кодекса за застраховането.
 - 4.2. При несъзнателно неточно обявяване - да изиска изменения в условията на застраховката, да я прекрати предсрочно и/или да намали обезщетение при спазване на чл.190 от Кодекса за застраховане.

IV. ЛИМИТИ НА ОБЕЗЩЕТЕНИЕ

- 1. Единичен лимит.
 - 1.1. Отговорността на Застрахователя за обезщетение на всички вреди и разходи за уреждане на претенции, възникнали вследствие на едно застрахователно събитие, независимо от броя на увредените лица, не може да надхвърли посочения в застрахователната полица единичен лимит на обезщетение.
 - 1.2. За едно застрахователно събитие се приемат:
 - (1) всички вреди, настъпили поради една и съща причина;
 - (2) поредица от претенции за щети в една или повече сгради или конструкции, произтекли от една и съща грешка, небрежност или пропуск при проектиране;
 - (3) повече от една небрежност, грешки или пропуски, довели до една претенция, се считат за едно застрахователно събитие.
 - (4) една претенция, насочена към повече от един Застрахован, се счита за едно застрахователно събитие.

- 2. Агрегатен лимит.
 - Отговорността на Застрахователя за обезщетение на всички вреди и разходи за уреждане на претенции, възникнали в резултат на всички застрахователни събития през срока на действие на застраховката, не може да надхвърли посочения в полицата агрегатен лимит на обезщетение.

V. ЗАСТРАХОВАТЕЛНА ПРЕМИЯ

1. *Застрахователната премия се договаря на основата на тарифите на Застрахователя.*
При срок на застраховката по-кратък от 12 месеца се прилага краткосрочна тарифа.
 2. *Плащане на премията.*
 - 2.1. *Застрахователната премия се заплаща в пълен размер, ако не е договорено друго.*
 - 2.2. *По договореност между страните, отразена в полицата или приложения към нея, премията може да бъде заплатена на разсрочени вноски през срока на действие на застраховката.*
 - 2.3. *При настъпило застрахователно събитие Застрахователят има право да прихваща неплатените текущи премийни вноски (включително тези с ненастъпил падеж) срещу дължимото обезщетение.*
 3. *Ако през срока на действие на застраховката е договорено разширяване на покритието и/или увеличаване на лимитите на обезщетение, премията за доплащане се определя пропорционално на остатъка от срока на застраховката.*
 4. *Застрахователна премия при предсрочно прекратяване -*
 - 4.1. *Ако застраховката е прекратена от Застрахователя, същият има право на част от цялата премия, пропорционална на изтеклата част от срока на застраховката.*
Застрахователят има право на цялата платена премия в случаите по Раздел III, т.4.1 и Раздел VIII, т.8.
 - 4.2. *Ако застраховката е прекратена от Застрахования, същият има право на разликата между цялата премия и премията за изтеклата част от срока на застраховката, изчислена по краткосрочна тарифа, при условие че не са платени и не предстои плащане на обезщетения.*
 5. *Ако Застрахованият не изпълни свое задължение за плащане на премия, Застрахователят прекратява застраховката.*
- VI. СРОК НА ЗАСТРАХОВКАТА**
1. *Срокът на застраховката е 12 (дванадесет) месеца, ако в полицата не е уговорено друго.*
 2. *Застраховката може да бъде прекратена предсрочно от всяка от страните с 15-дневно предизвестие, течащо от деня на получаването му.*
 3. *През срока на застраховката Застрахованият е длъжен да уведомява незабавно Застрахователя за всички новонастъпили обстоятелства от съществено значение за оценка на риска, при което Застрахователят има право да поиска изменения в условията на застраховката; при неуведомяване Застрахователят има правата по Раздел III, т.4.*
 4. *Договорените през срока на застраховката промени в нейните условия се оформят в добавъци, подписани от двете страни и представляващи неразделна част*

от полицата.

VII. ДЕЙСТВИЯ НА СТРАНИТЕ ПРИ ЗАСТРАХОВАТЕЛНО СЪБИТИЕ

1. *При настъпване на събитие, което би могло да доведе до претенция по настоящата застраховка, Застрахованият е длъжен да уведоми Застрахователя не по-късно от 7 (седем) дни, след като събитието му е станало известно.*
2. *Застрахованият е длъжен да уведоми Застрахователя за всеки предстоящ съдебен иск или следствено действие. Ако искът е бил отправен към лицата по Раздел II т.2 по-горе, Застрахованият, е длъжен незабавно да проучи и запише всички известни обстоятелства във връзка с такъв иск, и съответно да уведоми Застрахователя.*
3. *Застрахованият е длъжен:*
 - (1) *да поддържа точна и изчерпателна документация по отношение на оказани професионални услуги, във връзка с които е изпратено уведомление по т.1. по-горе, която при поискване да предоставя на Застрахователя;*
 - (2) *да запази всички материали и документи, имащи отношение към събития или претенции, покрити по настоящата застраховка, до тяхното окончателно уреждане, освен ако Застрахователят не поиска по-дълъг срок;*
 - (3) *незабавно след получаването на писма, призовки, експертизи, решения, и др. подобни, свързани с искове или съдебни процедури срещу него, да предава на Застрахователя копие от тях.*
4. *При поискване от Застрахователя, Застрахованият е длъжен:*
 - (1) *да улъпномощи Застрахователя за получаване на документация или информация във връзка със събития или искове;*
 - (2) *да оказва пълно съдействие на Застрахователя при разследването, уреждането или защитата на искове или съдебни процедури без разноски за Застрахователя;*
 - (3) *да подпомогне Застрахователя в прилагането на регресните му права срещу трети лица, носещи отговорност за имуществени щети, покрити по настоящата застраховка.*
5. *Без писмено съгласие на Застрахователя, Застрахованият няма право да дава устна или писмена информация по даден случай, да предлага извънсъдебни споразумения, да урежда претенции и да извършва плащания по тях, или да поема*

отговорност по възникнали искове.

6. При предявен съдебен иск от увреденото лице Застрахованият е длъжен незабавно да уведоми за това Застрахователя и да иска привличането му в процеса. Застрахователят има правото, но не и задължението да приеме привличането му от Застрахования като трета страна в съдебния процес за уреждане на предявени искове. Всички направени в тази връзка разходи от страна на Застрахователя намаляват договорените лимити на обезщетение.
7. Застрахователят по всяко време има право на достъп и проверка на счетоводната и оперативна документация на Застрахования във връзка със събития и претенции, покрити по настоящата застраховка, през срока на нейното действие и до пет години след изтичането ѝ.
8. Упражняването на права по настоящия Раздел VII от страна на Застрахователя не може да се тълкува като съгласие за плащане на обезщетение.
9. Ако Застрахованият не изпълни свое задължение по Раздел VII, Застрахователят има право да намали или да откаже обезщетение и/или да прекрати застраховката.

VIII. ЗАСТРАХОВАТЕЛНО ОБЕЗЩЕТЕНИЕ

1. Размерът на обезщетението се определя на база одобрено от Застрахователя извънсъдебно споразумение между Застрахования и увреденото лице или, ако споразумение не бъде постигнато, на база влязло в сила съдебно решение на компетентен български съд, при което се обезщетяват и разноските на Застрахования по съдебното дело.
2. Размерът на обезщетението не може да надхвърли приложимия лимит(и) съгласно Раздел IV.
3. Отговорността на Застрахователя за суми по предявени искове и разноски за уреждане на претенции не включва такива, които са в рамките на самоучастието на Застрахования, посочено в застрахователната полица или в приложение към нея. Застрахованият има право на доброволно уреждане на претенции, ако сумите и разноските по тях сумарно не надвишават размера на самоучастието, при което е длъжен да уведоми Застрахователя.
4. Застрахователят има право да заплати на Застрахования сума в размер на приложимия лимит на обезщетение за едно застрахователно събитие или, ако увреденото лице (лица) се съгласи, друга по-малка сума, за която претенцията (претенциите) би могла да бъде уредена по доброволен път, след което да се оттегли от по-нататъшна отговорност към това увредено лице или по отношение на това застрахователно събитие.

5. В случай че имуществените вреди са умишлено причинени от Застрахования и са обезщетени от Застрахователя по реда на т.2 по-горе, Застрахованият дължи на Застрахователя възстановяване на платеното обезщетение в 15-дневен срок от дата на получаване на съответно писмено искане.
6. Неизпълнението на задължения на Застрахования съгласно настоящите Общи условия представлява основание за отказ от плащане на застрахователно обезщетение.
7. Застрахователното обезщетение се изплаща в 14-дневен срок след доказване на основанието и размера на дължимата сума. Застрахователят не носи отговорност за просрочия, дължащи се на обстоятелства извън неговия контрол.
8. Ако претенцията за изплащане на обезщетение е измамлива всички обезщетения по застраховката ще бъдат отказани, а лицето, осъществило тези действия или бездействия, ще бъде предадено на компетентните органи за реализиране на отговорността му, съгласно наказателното законодателство. Измамливо е всяко действие или бездействие, което въвежда в заблуждение или поддържа съществуващо заблуждение у представители или служители на застрахователя относно настъпването на застрахователното събитие, размера на дължимото обезщетение или други обстоятелства, които са от значение за възникване на правото да се получи застрахователно обезщетение.

IX. ДРУГИ УСЛОВИЯ

1. Със сключване на настоящата застраховка, Застрахованият дава съгласие личните данни, предоставени от него, да бъдат обработвани и предоставяни от Застрахователя за нуждите на застраховката, за статистически цели, и на други дружества от групата на "Алианц България Холдинг" АД за нуждите на директния маркетинг.
2. Настоящите Общи условия могат да бъдат допълвани или изменяни на основата на писмена договореност между страните, отразена в полицата или приложения към нея.



3. За неуредените в настоящите Общи условия въпроси се прилага българското законодателство.
4. Споровете между страните, които не могат да бъдат уредени чрез преговори, се отнасят за решаване към компетентния български съд.

Настоящите Общи условия са приети на заседание на Управителния съвет на Застрахователно акционерно дружество "Алианц България" на 27.08.2013 г., изменени и допълнени са на заседание на Управителния съвет, проведено на 28.01.2014 г. и се прилагат за застраховки, сключени след 01.03.2014 г.

ЗАД "Алианц България"



A blue ink signature is located in the bottom-left corner of the page. The signature is written in a cursive, handwritten style.

A blue ink signature is located in the bottom-right corner of the page. The signature is written in a cursive, handwritten style.

АЛИАНЦ БАНК БЪЛГАРИЯ
БЦ Видин
гр. Видин
ул. "Един" № 8

31-МАЙ. -2017 10:18:05
Реф.№ 370DCCC171510002
Кл.РН 3701715100000099

Вносител:.....
ВИОЛИНА ООД
ВНОСНА БЕЛЕЖКА

В полза на: ЗАД АЛИАНЦ БЪЛГАРИЯ

ЕГН ПРЕДСТ.: 6104081788
ИМЕ ПРЕДСТ.: НАСКО СТОЯНОВ ПЕКОВ

Клиентски номер: 000003135
Клиентска сметка: 36BUIN70041070000913
IBAN сметка: BG36 BUIN 7004 1070 0009 13

Сума	Валута
408.00	BGN
С думи: четиристотин и BGN осем и 0.00	
Курс: 1	
408.00	BGN

Допълнителни данни:
ЗП13170170500000001#

Счетоводител / Касиер :.....
Соня Антова Стоянова

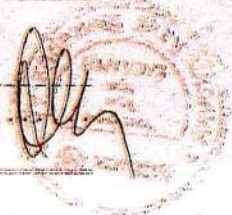

Благодарим Ви, че избрахте нас.

Приложение N.7

към

ДОГОВОР от 18.10.2017 г.

за

“Целогодишно поддържане (текущо, зимно и при аварийни ситуации) на Дунав мост Видин- Калафат и прилежащата му инфраструктура през оперативния сезон 2017 - 2018 година.”- между „Дунав мост Видин- Калафат” АД и „Виолина” ООД



МЕТОДИКА ЗА ЗАПЛАЩАНЕТО НА ДЕЙНОСТ ПО ЗИМНО ПОДДЪРЖАНЕ КЪМ ОБЩЕСТВЕНА ПОРЪЧКА ЧРЕЗ ОБЯВА ПО СМИСЪЛА НА ГЛАВА ДВАДЕСЕТ И ШЕСТА ОТ ЗАКОНА ЗА ОБЩЕСТВЕНИТЕ ПОРЪЧКИ С ПРЕДМЕТ: „ЦЕЛОГОДИШНО ПОДДЪРЖАНЕ (ТЕКУЩО, ЗИМНО И ПРИ АВАРИЙНИ СИТУАЦИИ) НА ДУНАВ МОСТ ВИДИН- КАЛАФАТ И ПРИЛЕЖАЩАТА МУ ИНФРАСТРУКТУРА ПРЕЗ ОПЕРАТИВНИЯ СЕЗОН 2017 - 2018 ГОДИН.”- „ДУНАВ МОСТ ВИДИН- КАЛАФАТ” АД

В срока на договора, в частта „Зимно поддържане” се включва 1 /един/ зимен сезон, средностатистически от пет /5/ месеца / от 1. XI до 31.III/.
Заплащането на дейностите по зимно поддържане ще се извършва въз основа на единичните цени на «километър път», посочени в *Приложение № 11.1.1.*

При ежемесечното отчитане на извършените работи ще се има предвид месечните средни корекционни коефициенти.

Месечните средни корекционни коефициенти за даден участък /път/ се получават въз основа на дневните корекционни коефициенти от 0.6 до 1.2, определяни в зависимост от атмосферните условия и състоянието на настилката през съответния ден.

Корекционните коефициенти за ежемесечно актуване се определят както следва:

- **0.6 - при положителни или отрицателни температури, при суха или мокра настилка.**
/Включва: Дежурство на ОП и Център за Транспортно Обслужване (ЦТО) и предаване на информация за пътната обстановка, дежурство на специализираната техника и машинисти, обход на пътните участъци за установяване състоянието на настилката.
- **0.7 - при положителни температури и топящ се сняг (киша) или отрицателни температури, с частични залежавания без снеговалеж**
/Включва: Дежурство на ОП и ЦТО, предаване на информация за пътната обстановка, дежурство на специализираната техника и машинисти, обход на пътните участъци за установяване състоянието на настилката, почистване на топящия се сняг, частично опесъчаване, разпръскване на минерални материали и химически вещества до постигане на съответното ниво на ЗП./
- **0.8 - при наличие на повсеместни залежаване без снеговалеж или със снеговалеж с ниска интензивност**
/Включва: Дежурство на ОП и ЦТО, предаване на информация за пътната обстановка, дежурство на специализираната техника и машинисти, обход на пътните участъци за установяване състоянието на настилката, почистване на топящия се сняг, разпръскване на минерални материали и химически вещества на повече от половината на дължината на участъка до постигане на съответното ниво на ЗП./

➤ **0.9 - при наличие на залежавания с или без снеговалеж и при частично снегонавяване без снеговалеж**

/Включва: Дежурство на ОП и ЦТО, предаване на информация за пътната обстановка, дежурство на специализираната техника и машинисти, обход на пътните участъци за установяване състоянието на настилката, разпръскване на минерални материали и/или химически вещества (за борба със залежаванията или профилактично преди снеговалеж) със или без снегочистване до постигане на съответното ниво на ЗП./

➤ **1.0 - при снеговалеж със средна интензивност, залежавания и/или снегонавявания**

/Включва: Дежурство на ОП и ЦТО, предаване на информация за пътната обстановка, дежурство на специализираната техника и машинисти, обход на пътните участъци за установяване състоянието на настилката и разпръскване на минерални материали и химически вещества (за борба със залежаванията или профилактично преди снеговалеж), със снегочистване до постигане на съответното ниво на ЗП./

➤ **1.1 - при снеговалеж с висока интензивност, залежавания и/или снегонавявания**

/Включва: Дежурство на ОП и ЦТО, предаване на информация за пътната обстановка, дежурство на специализираната техника и машинисти, обход на пътните участъци за установяване състоянието на настилката и разпръскване на минерални материали и химически вещества (за борба със залежаванията или профилактично преди снеговалеж), със снегочистване до постигане на съответното ниво на ЗП./

➤ **1.2 - при снеговалеж с висока интензивност, залежавания и масови снегонавявания**

/Включва: Дежурство на ОП и ЦТО, предаване на информация за пътната обстановка, дежурство на специализираната техника и машинисти, обход на пътните участъци за установяване състоянието на настилката и разпръскване на минерални материали и химически вещества (за борба със залежаванията или профилактично преди снеговалеж), със снегочистване до постигане на съответното ниво на ЗП./

Корекционният коефициент се определя ежедневно. Месечният коефициент се определя на база на дневните коефициенти.

При непостигане на изискващото се ниво на зимно поддържане, съгласно Договора санкцията е в размерстойността на неизпълненото задължение.

(напр.: ако при постигане на изискващото се ниво на зимно поддържане изпълнителя би получил коефициент 0,9, при неспазването му получава «минус 0,9»)

При изпълнението на договора се вземат предвид реалните данни и се сертифицира /актува/ по тях. Ако атмосферните условия наложат зимното поддържане да започне по – рано или да приключи /завърши/ по-късно от по-горе цитираните дати, стойността по сметка ЗП се променя в зависимост от реално начисленото за периода на удължаване.

Материалите, необходими за извършване на дейностите по „зимно поддържане“ /минерални материали и химически вещества/ са предвидени в цената за километър път и са съобразени с техническата спецификация .



Приложение N.8

КЪМ

ДОГОВОР от 18.10.2018 г.

за

“Целогодишно поддържане (текущо, зимно и при аварийни ситуации) на Дунав мост Видин- Калафат и прилежащата му инфраструктура през оперативния сезон 2017 - 2018 година.”- между „Дунав мост Видин- Калафат” АД и „Виолина” ООД



ДО:

„ДУНАВ МОСТ ВИДИН - КАЛАФАТ” АД
гр. Видин, 3700, ул. „Цар Александър II” N. 16

ЦЕНОВА ОФЕРТА

за изпълнение на обществена поръчка по реда на Глава двадесет и шеста от ЗОП с
предмет:

„Целогодишно поддържане (текущо, зимно и при аварийни ситуации) на Дунав мост Видин- Калафат и прилежащата му инфраструктура през оперативния сезон 2017 - 2018 година” - Възложител - “ДУНАВ МОСТ ВИДИН- КАЛАФАТ” АД

«ВИОЛИНА» ООД,

регистрирано в Търговския регистър на Агенцията по вписванията представлявано от Наско Стоянов Пеков в качеството на Управител с БУЛСТАТ/ЕИК 105546399, регистрирано във Видински окръжен съд под партиден № 36, том I, стр. 97, с Решение № 190 от 29.04.2002 г., фирмено дело № 51/ 2002 г., със седалище гр. Видин и адрес на управление гр. Видин, ул. «Св. Ромил Видински» № 91, адрес за кореспонденция: гр. Видин, ул. «Св. Ромил Видински» № 91,

ЦЕНОВА ОФЕРТА (ПРЕДЛАГАНИ ЕДИНИЧНИ ЦЕНИ)

за участие в процедура по реда при условията и по реда, определени в Глава двадесет и шеста от ЗОП

за възлагане на обществена поръчка с предмет: *„Целогодишно поддържане (текущо, зимно и при аварийни ситуации) на Дунав мост Видин- Калафат и прилежащата му инфраструктура през оперативния сезон 2017 - 2018 година” - “ДУНАВ МОСТ ВИДИН- КАЛАФАТ” АД*

УВАЖАЕМИ ДАМИ И ГОСПОДА,

С настоящата Ви представяме нашата ценова оферта за участие в обявената от Вас открита процедура за възлагане на обществена поръчка с гонепцитирания предмет, както следва:

1. Единични цени на включените видове СМР и дейности в сметки: 1, 2, 3, 4, 5, 6, 7 посочени в *Приложения № 11.1.1; 11.1.2; 11.1.3; 11.1.4; 11.1.5; 11.1.6; 11.1.7* като същите:
 - включват труд, материали, механизация, транспорт и всички свързани със съответната дейност разходи по изпълнение на обекта на поръчката;
 - са окончателни и не подлежат на увеличение;

- са формирани правилно и точно.
2. Елементи на ценообразуване
- | | |
|--|---------------|
| • Часова ставка | 4.50 лв / час |
| • Допълнителни разходи върху труд | 90 % |
| • Допълнителни разходи върху механизация | 40 % |
| • Доставно-складови разходи | 10 % |
| • Печалба | 10 % |

3. Плащанията по договора ще се извършват при условията и по реда на раздел IV от проекта на договор.

Цените са формирани съгласно техническите изисквания от Указанията за подготовка на офертата.

Предлаганите цени са окончателни, не подлежат на увеличение и включват всички разходи по изпълнение на поръчката.

Декларираме, че сме запознати с указанията и условията за участие в обявената от Вас поръчка. Съгласни сме с поставените от Вас условия и ги приемаме без възражения.

Приемаме да се считаме обвързани от задълженията и условията, поети с офертата ни до изтичане на 90 /деветдесет/ календарни дни, включително от крайния срок за получаване на офертите.

До подготвянето на официален договор, това предложение заедно с писменото приемане от Ваша страна и известие за сключване на договор ще формират обвързващо споразумение между двете страни.

03.10.2017 г.

ПОДПИС

ПЕЧАТ

Наско Пеков

Управител



A handwritten signature in blue ink, appearing to be "ДЖМ".

A handwritten signature in blue ink, appearing to be "Наско Пеков".

"ВИОЛИНА" ООД

регистриран *Търговския регистър на Агенцията по вписванията*
 представляван от *Наско Стоянов Пеков* в качеството на *Управител*
 с БУЛСТАТ/ЕИК 105546399, регистрирано в Видински окръжен съд под партиден № 36, том I, стр. 97,
 с Решение № 190 от 29.04.2002 г., фирмено дело № 51/ 2002 г, със седалище гр. Видин и адрес на управление
 гр. Видин, ул. «Св. Ромил Видински» № 91, адрес за кореспонденция: гр. Видин, ул. «Св. Ромил Видински» № 91

ВИДОВЕ СМР И ДЕЙНОСТИ

“Целогодишно поддържане (текущо, зимно и при аварийни ситуации) на Дунав мост Видин-Калафат и прилежащата му инфраструктура през оперативния сезон 2017 - 2018 година.”- „Дунав мост Видин- Калафат” АД.

СМЕТКА НОМЕР	ОПИСАНИЕ
Сметка № 1	ЗИМНО ПОДДЪРЖАНЕ
Сметка № 2	ЗЕМНИ РАБОТИ
Сметка № 3	ПОДДЪРЖАНЕ И РЕМОНТ НА ПЪТНИ НАСТИЛКИ
Сметка № 4	ПОДДЪРЖАНЕ И РЕМОНТ НА ПЪТНИ СЪОРЪЖЕНИЯ И ТЕХНИТЕ ПРИНАДЛЕЖНОСТИ
Сметка № 5	ПОДДЪРЖАНЕ И РЕМОНТ НА ПЪТНИ ПРИНАДЛЕЖНОСТИ
Сметка № 6	ОЗЕЛЕНЯВАНЕ И ЛАНДШАФТНО ОФОРМЯНЕ
Сметка № 7	ДОПЪЛНИТЕЛНИ РАБОТИ

03.10.2017 г.



ПОДПИС
 Наско Пеков
 Управител
ПЕЧАТ

ЗАБЕЛЕЖКИ:

1. Видовете СМР и дейности по приложените сметка не трябва да се променят от участника.
2. За отделни видове СМР Възложителят посочва едностранно в настоящата сметка честота на извършване на дейностите, като при необходимост Възложителят си запазва правото да променя честотата на извършване на дейностите.

СМЕТКА № 1
ЗИМНО ПОДДЪРЖАНЕ
на Дунав мост Видин - Калафат и прилежаща инфраструктура за периода
2017 г.-2018 г.

№ по ред	Наименование на вида работа	ед. мярка	единична цена лв/км / за 1 месец /
1	I ^{ва} степен и ниво на зимно поддържане "А" на Дунав мост Видин - Калафат и прилежаща инфраструктура	лв/км	1 350.00

ЗАБЕЛЕЖКИ:

1. Видовете дейности по сметка 1 не трябва да се променят от участника.
2. Стойностите на единичните цени са без ДДС и са в лв/км за 1 месец при К зп = 1



СМЕТКА № 2
ЗЕМНИ РАБОТИ

за текущо поддържане и ремонтно-възстановителни работи на Дунав мост Видин - Калафат
и прилежащата инфраструктура за периода 2017- 2018 г.

№ по ред	Наименование на вида работа	Ед. мярка	Единична цена
1	Изкоп за окопи и дренажи - ръчно, включително всички свързани с това присъщи разходи.	лв/мЗ	10.50
2	Изкоп за окопи и дренажи - машинно, включително всички свързани с това присъщи разходи.	лв/мЗ	8.00
3	Натоварване и разтоварване, ръчно, включително всички свързани с това присъщи разходи.	лв/мЗ	13
4	Натоварване и разтоварване, машинно, включително всички свързани с това присъщи разходи.	лв/мЗ	6.00
5	Почистване на свлачища и срутища - машинно, без натоварване и превоз.	лв/мЗ	14.50
6	Почистване на водостоци с отвор до 1.0 м - ръчно, без натоварване и превоз.	лв/м	15.00
7	Почистване на водостоци с отвор над 1.0 м - ръчно, без натоварване и превоз	лв/м	15.50
8	Почистване втоци и оттоци на водостоци ръчно, без натоварване и превоз	лв/м	18.00
9	Почистване на земни и облицовани окопи, запълнени до 50 % - ръчно	лв/м	2.80
10	Почистване на облицовани окопи, запълнени над 50 % - ръчно	лв/м	2.80
11	Почистване на бет. отводнителни улеи - /без натоварване и превоз/	лв/м	2.30
12	Превоз на излишни земни и скални маси от банкети, окопи, водостоци, реголи, вкл. всички свързани с това присъщи разходи.	лв/т/км	0.50

ЗАБЕЛЕЖКИ:

1. Видовете СМР и дейности по сметка 2 не трябва да се променят от участника.



СМЕТКА № 3
ПОДДЪРЖАНЕ И РЕМОНТ НА ПЪТНИ НАСТИЛКИ

за текущо поддържане и ремонтно-възстановителни работи на Дунав мост Видин -
Калафат и прилежащата инфраструктура за периода 2017- 2018 г.

№ по ред	Наименование на вида работа	Ед. мярка	Единична цена
1	Ремонт на слаби места в основата - оформяне, отстраняване на нездравия материал до достигане на здрав пласт, полагане и уплътняване на трошен камък и всички свързани с това присъщи разходи и транспорт.	лв/м3	38.00
2	Изкърпване на единични дупки и деформации на настилката с плътна асф. смес - с дебелина 6 до 8 см. ръчно , оформяне с фугорез, почистване, разлив за връзка, полагане и уплътняване и всички свързани с това разходи, в т.ч. и транспорт.	лв/м2	40.00
3	Изкърпване на повредени площи и деформации в настилката с плътна асф.смес - със средна дебелина 5см. - машинно /фрезование, оформяне, почистване, направа на битумен разлив, доставка, полагане и уплътняване и всички свързани с това разходи/.	лв/м2	30.00
4	Изкърпване на настилката със студена асф. смес - ръчно, /оформяне, почистване, доставка, полагане и всички свързани с това разходи, в т.ч. и транспорт.	лв/т	410.00
5	Транспорт на асфалтова смес за машинно полагане	лв/т/км	0.13
6	Запълване на пукнатини и фуги в настилката със ширина до 3 мм., съгласно указанията на Възложителя.	лв/м	3.00
7	Обработка на пукнатини и фуги в настилката с ширина над 3 мм. с асф. паста, на основата на полимермодифициран битум, съгласно указанията на Възложителя.	лв/м	4.30
8	Превоз на насип материали с товарен автомобил, вкл. всички свързани с това присъщи разходи.	лв/т/км	0.15

ЗАБЕЛЕЖКИ:

1. Видовете СМР и дейности по сметка 3 не трябва да се променят от участника.



СМЕТКА № 4
ПОДДЪРЖАНЕ И РЕМОНТ НА ПЪТНИ СЪОРЪЖЕНИЯ
И ТЕХНИТЕ ПРИНАДЛЕЖНОСТИ

за текущо поддържане и ремонтно-възстановителни работи на Дунав мост
 Видин - Калафат и прилежащата инфраструктура за периода 2017- 2018 г.

№ по ред	Наименование на вида работа	Ед. мярка	Единична цена
1	Доставка и полагане бет. бордюри 18/35, съгласно БДС EN 1340 2005 и указанията на Възложителя, вкл. всички свързани с това присъщи разходи.	лв/м	28.50
2	Доставка и полагане бет. улеи - 40/50 , съгласно БДС 11483-73 и указанията на Възложителя, вкл. всички свързани с това присъщи разходи	лв/м	30.50
3	Доставка и монтаж на предпазна стена тип "Ню Джърси", или подобна, съгласно указанията на Възложителя.	лв/м	220.00
4	Доставка и полагане на дренаж, със сечение 60/40, вкл. изкопаване, доставка и полагане на подложен бетон, дренажна тръба Ф100, дренажен материал, съгласно указанията на Възложителя. и всички свързани с това присъщи разходи.	лв/м	33.00
5	Ремонт облицован окоп вкл. подмяна на повредени плочи и всички свързани с това присъщи разходи.	лв/м ²	20.00
6	Възстановяване насипи около устои и всички свързани с това присъщи разходи.	лв/м ³	35.00
7	Ремонт на парапети на съоръжения с влагане до 50% нови елементи, вкл. обработка, боядисване, вкл.всички свързани с това присъщи разходи.	лв/м	75.00
8	Демонтаж на метален парапет тежък тип, вкл. всички свързани с това присъщи разходи.	лв/м	10.50
9	Доставка и монтаж нови парапети тежък тип, вкл. всички свързани с това присъщи разходи.	лв/м	140.00
10	Боядисване на парапети на съоръжения, включително почистване на корозиралите повърхности, нанасяне на грунд и два пласта боя и всички свързани с това присъщи разходи.	лв/м	7.30
11	Направа кофраж за съоръжения с правоъгълни повърхнини и всички свързани с това присъщи разходи.	лв/м ²	20.00
12	Запълване на фуги на тротоарни и бетонови настилки с асф. паста, одобрена от Възложителя и всички свързани с това присъщи разходи.	лв/м	11.00
13	Положен на място подложен бетон 12/15, БДС EN 206-1/08 и всички свързани с това присъщи разходи.	лв/м ³	155.00
14	Доставка и полагане на бетон 20/25, БДС EN 206-1/08, за подпорни стени, фундаменти и устои и всички необходими материали /без кофраж и армировка/ и всички свързани с това присъщи разходи.	лв/м ³	170.00
15	Циментова замазка на стоманоб. конструкции на съоръженията и всички свързани с това присъщи разходи.	лв/м ²	13.00
16	Монтаж на армировка клас В 235 (БДС 4758/2008), всички диаметри, гладка, мека стомана	лв/т	1 850.00

17	Монтаж на армировка клас В 420 (БДС 4758/2008) всички диаметри и всички свързани с това присъщи разходи.	лв/т	2 000.00
18	Доставка и монтаж нова еластична ограда при съоръжения и всички свързани с това присъщи разходи.	лв/м	95.00
19	Възстановяване, в т.ч. и ремонт на съществуваща предпазна ел.ограда и всички свързани с това присъщи разходи.	лв/м	71.00
20	Отпушване на шахти и отводнителни тръби на пътя и всички свързани с това присъщи разходи.	лв/бр.	110.00
21	Доставка и монтаж на решетки за дъждоприемна канализация и всички свързани с това присъщи разходи.	лв/бр.	220.00
22	Доставка и монтаж на комплект капак за РЩ и всички свързани с това присъщи разходи.	лв/бр.	310.00
23	Разбиване на стоманобетон и всички свързани с това присъщи разходи.	лв/м3	100.00
24	Натоварване и превоз на материали	лв/т/км	0.60

ЗАБЕЛЕЖКИ:

1. Видовете СМР и дейности по сметка 4 не трябва да се променят от участника.



A handwritten signature in blue ink, located in the bottom left corner of the page.

A handwritten signature in blue ink, located in the bottom right corner of the page.

СМЕТКА № 5
ПОДДЪРЖАНЕ И РЕМОНТ НА ПЪТНИ ПРИНАДЛЕЖНОСТИ

за текущо поддържане и ремонтно-възстановителни работи на Дунав мост Видин - Калафат и прилежащата инфраструктура за периода 2017- 2018 г.

№ по ред	Наименование на вида работа	Ед. мярка	Единична цена
1	Измиване на пътни знаци и табели и всички свързани с това присъщи разходи.	лв/м2	9.00
2	Доставка, монтаж и укрепване пътни знаци с постоянни размери (стандартни), с основа -стоманена поцинкована ламарина и лице - светлоотразително фолио / клас I /, одобрени от Възложителя и всички свързани с това присъщи разходи.	лв/м2	240.00
3	Доставка, монтаж и укрепване на пътни знаци с променливи размери (нестандартни), с основа - стоманена поцинкована ламарина и лице - светлоотразително фолио / клас I /, одобрени от Възложителя и всички свързани с това присъщи разходи.	лв/м2	300.00
4	Демонтаж на повредени пътни знаци с постоянни размери (стандартни), съгласно указанията на Възложителя и всички свързани с това присъщи разходи.	лв/бр.	10.00
5	Демонтаж на повредени пътни знаци с променливи размери (нестандартни), съгласно указанията на Възложителя и всички свързани с това разходи.	лв/бр.	10.00
6	Възстановяване на светлоотражатели за СПО и всички свързани с това присъщи разходи.	лв/бр.	2.50
7	Доставка и монтаж на нова СПО, одобрена от Възложителя - единична и всички свързани с това присъщи разходи.	лв/м	55.00
8	Възстановяване на СПО - единична и всички свързани с това разходи, вкл. шини, доставка и монтаж, одобрени от Възложителя и всички свързани с това присъщи разходи.	лв/м	50.00
9	Демонтаж на стара СПО и монтаж на нова СПО, одобрена от Възложителя вкл. и повдигане, без бетонова основа и всички свързани с това присъщи разходи.	лв/м	100.00
10	Направа на непрекъснати линии, тесни и широки, машинно, с перли, за хоризонтална маркировка, вкл. почистване на настилката и всички свързани с това присъщи разходи.	лв/м2	10.00
11	Направа на прекъснати линии, тесни и широки, машинно, с перли, за хоризонтална маркировка, вкл. почистване на настилката и всички свързани с това присъщи разходи.	лв/м2	10.00
12	Направа напречна маркировка с перли, вкл. почистване на настилката и всички свързани с това разходи.	лв/м2	12.00
13	Направа ръчна маркировка с перли, вкл. почистване на настилката и всички свързани с това присъщи разходи.	лв/м2	11.00

ЗАБЕЛЕЖКИ:

1. Видовете СМР и дейности по сметка 5 не трябва да се променят от участника.



СМЕТКА № 6
ОЗЕЛЕНЯВАНЕ И ЛАНДШАФТНО ОФОРМЯНЕ

за текущо поддържане и ремонтно-възстановителни работи на Дунав мост Видин - Калафат и прилежащата инфраструктура за периода 2017- 2018 г.

№ по ред	Наименование на вида работа	Ед. мярка	Единична цена
1	Засяване на тревно семе, ръчно.	лв/дка	130.00
2	Засаждане на декоративни храсти и грижи за едногодишен период, с материал одобрен от Възложителя.	лв/бр.	10.00
3	Окопаване на крайпътни насаждения (дървета), вкл. всички свързани с това присъщи разходи	лв/бр.	2.00
4	Изсичане на храсти и млада гора, вкл. събиране и изнасяне на изсечения материал.	лв/м2	1.50
5	Обработка с химически препарати, ограничаващи нежелателния растеж на някои растителни видове - Аморфа, Трънки, Айлант и др. по указания на Възложителя.	лв/м2	0.20
6	Косене на тревни площи (ръчно) със събиране и извозване на събрания материал.	лв/м2	0.60
7	Косене на тревни площи (машинно) със събиране и извозване на събрания материал.	лв/м2	0.15
8	Отстраняване на бурени по алеи и откоси, със събиране, изнасяне и извозване.	лв/бр.	1.20
9	Почистване, събиране на твърди битови и др. отпадъци от трасето - 2 пъти седмично	лв/км	80.00
10	Превоз на твърди битови и др. отпадъци с бордова кола	лв/т/км	0.50

ЗАБЕЛЕЖКИ:

1. Видовете СМР и дейности по приложените сметка не трябва да се променят от участника.
2. За отделни видове СМР Възложителят посочва едностранно в настоящата сметка честота на извършване на дейностите, като при необходимост Възложителят си запазва правото да променя честотата на извършване на дейностите.



СМЕТКА № 7
ДОПЪЛНИТЕЛНИ РАБОТИ

за текущо поддържане и ремонтно-възстановителни работи на Дунав мост Видин -
Калафат и прилежащата инфраструктура за периода 2017- 2018 г.

№ по ред	Наименование на вида работа	Ед. мярка	Единична цена
1	Почистване на свлачища и срутища с натоварване и извозване на материала до 5 км., вкл. всички свързани с това присъщи разходи.	лв/м3	9.00
2	Почистване дъната на откосите на земни окопи и други земни площи от растителност (изтесване), вкл. натоварване и извозване на отпадъците и всички свързани с това присъщи разходи.	лв/м2	2.00
3	Косене на тревни площи (машинно) без събиране и извозване на окосената трева.	лв/м2	0.10
4	Почистване на пътно платно машинно.	лв/м2	0.30
5	Измиване с вода на пътното платно.	лв/м2	0.50
6	Демаркиране	лв/м2	2.00
7	Изтегляне на аварирали автомобили от пътното платно до 500 м., при зимни условия	лв/бр.	120.00

ЗАБЕЛЕЖКИ:



Приложение N.9

КЪМ

ДОГОВОР от 18.10.2017 г.

за

“Целогодишно поддържане (текущо, зимно и при аварийни ситуации) на Дунав мост Видин- Калафат и прилежащата му инфраструктура през оперативния сезон 2017 - 2018 година.”- между „Дунав мост Видин- Калафат” АД и „Виолина” ООД



ДЕКЛАРАЦИЯ

за поддържане на инструменти, съоръжения, техническо оборудване, необходими за изпълнение на поръчката, както и персонал и ръководители, отговарящи за изпълнение на поръчката за срока на договора

Долуподписаният/ната, Наско Стоянов Пеков, притежаващ/а лична карта № 644966326, издадена на издадена на 03.01.2014 г. от МВР Видин, с ЕГН 6104081788, в качеството ми на Управител
(посочете длъжността)

„ВИОЛИНА” ООД

(посочете фирмата на участника) -

участник в обществена поръчка по реда на Глава двадесет и шест от ЗОП с предмет :

“Целогодишно поддържане (текущо, зимно и при аварийни ситуации) на Дунав мост Видин - Калафат и прилежащата му инфраструктура през оперативния сезон 2017 - 2018 година” – Възложител - „Дунав мост Видин- Калафат” АД.

ДЕКЛАРИРАМ, ЧЕ:

Представяването от мен дружество, участник в горепосочената обществена поръчка разполага с изискуемото от Възложителя инструменти, съоръжения, техническо оборудване, необходими за изпълнение на поръчката, както и персонал и ръководители, отговарящи за изпълнение на поръчката, посочени като критерии за подбор в обявата за събиране на оферти и се задължавам да поддържам посочените инструменти, съоръжения, техническо оборудване,, персонал и ръководители, отговарящи за изпълнение на поръчката за целия срок на изпълнение на договора.

Дата: 03.10.2017 г.

Декларатор:



(подпис)

«ВИОЛИНА» ООД
 регистрирано в Търговския регистър на Агенцията по вписванията
 представявано от *Наско Стоянов Девев* в качеството на Управител
 с БУЛСТАТ/ЕИК 105546399, регистрирано в Видински окръжен съд под партиден № 36, том I, стр. 97, с Решение № 190 от 29.04.2002 г.,
 фирмено дело № 51/ 2002 г, със седалище гр. Видин и адрес на управление гр. Видин, ул. «Св. Ромил Видински» № 91

ДЕКЛАРАЦИЯ

За инструментите, съоръженията и техническото оборудване, които ще бъдат използвани за изпълнение на обществената поръчка по реда на глава двадесет и шеста от ЗОП с предмет: "Целогодишно поддържане (текущо, зимно и при аварийни ситуации) на Дунав мост Видин- Калафат и прилежащата му инфраструктура през оперативния сезон 2017 - 2018 година." - Възложител: „Дунав мост Видин- Калафат“ АД.

С настоящото декларирам, че инструментите, съоръженията и техническото оборудване, които ще използваме за изпълнението на обществената поръчка са:

№	Наименование на машината или оборудването, ДК № и инвентарен номер	Технически характеристики, свързани с тяхната производителност и качеството – година на производство/натрупано /процент на изхабяване/ основен ремонт /производителност
<i>Специализирана тежка механизация, машини и автомобили за превантивно и текущо поддържане</i>		
1	Валък WAKER RD27	2008г./8г./6.50%/4 0002/мсм
2	Багер-товарач KOMATSU WB97R-5	2006 г./10 г/4 0002/мсм
3	Челен товарач KOMATSU WA 200	2006 г./10 г/250м3/мсм 100 к.с.
4	Челен товарач АМКОДОР 342 В	2007 г./9 г/250м3/мсм 100 к.с.
5	Трактор колесен Т-150К	1989 г./27г./38%/
6	Самосвал 5511 ВН 2011 ВК	1988 г./28 г/8 т./203к.с.
7	Самосвал 5511 ВН 5155 ВА	1990 г./26 г/9 т./203 к.с.
8	Самосвал 5511 ВН 7181 ВН	1987 г./29г/10 т./203 к.с.
9	Самосвал 5511 ВН 8243 ВК	1986 г./30г/9 т./203 к.с.
10	Самосвал 5511 ВН 4893 АА	1994 г./22г/7500 т./203 к.с.
11	Товарен автомобил бордови SKANIA R 164 LA 4X2 NA 480 ВН 95 09BT	2002 г./14г/10 т./480 к.с.
12	Товарен автомобил бордови VOLVO FH 12 ВН 95 08 BT	2004 г./12г/10 т./470 к.с.
13	Товарен автомобил бордови SKANIA R 420 ВН 31 91 BT	2005 г./11 г/10 т./420 к.с.
14	Патрулна кола Опеи Комбо Ц ВН 49 16 АА	2007 г./9 г/
15	Вериген снегорин NS 622 – Специализирана машина за поддържане на вегопатеж	2008 г.

		1980 г./16 г./15.4%	2013 г./3 г./29.40%	2007 г./9 г./25.60%	2000 г./16 г./56.30%	2010 г./6 г./24.64%	2011 г./5 г./23.12%
1	Компютър за сметка вълнува						
2	Моторна дърворезачка S1111						
3	Моторен къртач						
4	Пароструйка						
5	Ел. агрегат						
6	Електрожен						
<i>Специализирана техника за снеготочистене, опръсчаване и зимно поддържане (в т.ч. за разпръскване на химически вещества)</i>							
1	Самосвал 5111 ВН 3532 АА пясъкоразпръсквач ком. с дъска за снеготочистене						
2	Самосвал ШАЕР 19 С27 ВН 22 48 АА пясъкоразпръсквач ком. с дъска за снеготочистене						
3	Самосвал ШАЕР 19 С24 ВН 93 09 АА пясъкоразпръсквач ком. с дъска за снеготочистене						
<i>Специализирана техника за снеготочистене и зимно поддържане</i>							
1	Багер-товарач KOMATSU WB97R-5	2006 г./10г/4 0002/мсм					
2	Целен товарач KOMATSU WA 200	2006 г./250м3/мсм 100 к.с.					
3	Целен товарач АМКОДОР 342 В	2007 г./250м3/мсм 100 к.с.					
4	Самосвал 5111 ВН 2011 ВК	1988 г./28г/8 т./203к.с.					
5	Самосвал 5111 ВН 5155 ВА	1990 г./26г/9 т./203 к.с.					
6	Самосвал 5111 ВН 1638 ВН	1989 г./27г/9т./203 к.с.					
7	Самосвал 5111 ВН 1638 ВН	2007г/9г/45.22г%/10г					
8	Воднооска	1998 г./					
9	Автомобил за обход Опел Астра ВН 09 19 ВР	1999 г./7550 т./420 к.с.					
10	Влекач МАН 19.414 ФЛГ Н ВН 70 71 ВМ	2001 г./7970 т./420 к.с.					
<i>Техническо оборудване за изпитване и изследване</i>							
1	„ТЕХНОТЕСТ“ ООД, гр. Враца, ул. „Д-р. Констатинов № 10“ Комплект сигнализация за въвеждане на ВОД при ремонтни работи и аварийни ситуации	Сертификат за акредитация – БСА рег. № 158 ЛП					
1	ВОД при краткотрайни и подвижни ремонтни работи – 4 бр. комплекта с тръбни стойки	Знаци за един комплект: С19-2 бр., А23-2 бр., В-26-2 бр., Г9-1 бр., Г10-1 бр.					

03.10.2017 г.

ПОДПИС
ПЕЧАТ
Наско Пеков

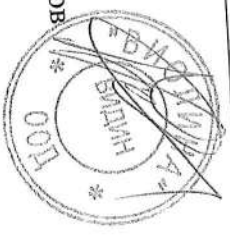

Приложение N.10

КЪМ

ДОГОВОР от 18.10.2017 г.

за

“Целогодишно поддържане (текущо, зимно и при аварийни ситуации) на Дунав мост Видин- Калафат и прилежащата му инфраструктура през оперативния сезон 2017 - 2018 година.”- между „Дунав мост Видин- Калафат” АД и „Виолина” ООД



ДЕКЛАРАЦИЯ

за поддържане на инструменти, съоръжения, техническо оборудване, необходими за изпълнение на поръчката, както и персонал и ръководители, отговарящи за изпълнение на поръчката за срока на договора

Долуподписаният/ната, Наско Стоянов Пеков, притежаващ/а лична карта № 644966326, издадена на издадена на 03.01.2014 г. от МВР Видин, с ЕГН 6104081788, в качеството ми на Управител
(посочете длъжността)

„ВИОЛИНА” ООД

(посочете фирмата на участника)

участник в обществена поръчка по реда на Глава двадесет и шест от ЗОП с предмет :

“Целогодишно поддържане (текущо, зимно и при аварийни ситуации) на Дунав мост Видин - Калафат и прилежащата му инфраструктура през оперативния сезон 2017 - 2018 година” – Възложител - „Дунав мост Видин- Калафат” АД.

ДЕКЛАРИРАМ, ЧЕ:

Представяваното от мен дружество, участник в горепосочената обществена поръчка разполага с изискуемото от Възложителя инструменти, съоръжения, техническо оборудване, необходими за изпълнение на поръчката, както и персонал и ръководители, отговарящи за изпълнение на поръчката, посочени като критерии за подбор в обявата за събиране на оферти и се задължавам да поддържам посочените инструменти, съоръжения, техническо оборудване, персонал и ръководители, отговарящи за изпълнение на поръчката за целия срок на изпълнение на договора.

Дата: 03.10.2017 г.

Декларатор:
(подпис)



«ВИОЛИНА» ООД
 регистрирано в Търговския регистър на Агенцията по вписванията
 представявано от *Наско Стоянов Пенков* в качеството на Управител
 с БУЛСТАТ/ЕИК 105546399, регистрирано в Видински окръжен съд под партиден № 36, том I, стр. 97, с Решение № 190 от 29.04.2002 г.,
 фирмено дело № 51/ 2002 г, със седалище гр. Видин и адрес на управление гр. Видин, ул. «Св. Ромил Видински» № 91

ДЕКЛАРАЦИЯ

За инструментите, съоръженията и техническото оборудване, които ще бъдат използвани за изпълнение на обществената поръчка по реда на глава двадесет и шеста от ЗОП с предмет: "Целогодишно поддръжане (текущо, зимно и при аварийни ситуации) на Дунав мост Видин- Калафат и прилежащата му инфраструктура през оперативния сезон 2017 - 2018 година." - Възложител: „Дунав мост Видин- Калафат“ АД.

С настоящото декларирам, че инструментите, съоръженията и техническото оборудване, които ще използваме за изпълнението на обществената поръчка са:

№	Наименование на машината или оборудването, ДК № и инвентарен номер	Технически характеристики, свързани с тяхната производителност и качество – година на производство/нарупано /процент на изхабяване/ основен ремонт /производителност
<i>Специализирана тежка механизация, машини и автомобили за превантивно и текущо поддръжане</i>		
1	Валък WAKER RD27	2008г./8г./6.50%/4 0002/мсм
2	Багер-товарач KOMATSU WB97R-5	2006 г./10 г/4 0002/мсм
3	Челен товарач KOMATSU WA 200	2006 г./10 г/250м3/мсм 100 к.с.
4	Челен товарач АМКОДОР 342 В	2007 г./ 9 г/250м3/мсм 100 к.с.
5	Трактор колесен Т-150К	1989 г./27г./38%/
6	Самосвал 511 ВН 2011 ВК	1988 г./28 г/8 т./203к.с.
7	Самосвал 511 ВН 5155 ВА	1990 г./26 т/9 т./203 к.с.
8	Самосвал 511 ВН 7181 ВН	1987 г./29т/10 т./203 к.с.
9	Самосвал 511 ВН 8243 ВК	1986 г./30т/9 т./203 к.с.
10	Самосвал 511 ВН 4893 АА	1994 г./22г/7500 т./203 к.с.
11	Товарен автомобил бордови SKANIA R 164 LA 4X2 NA 480 ВН 95 09BT	2002 г./14т/10 т./480 к.с.
12	Товарен автомобил бордови VOLVO FH 12 ВН 95 08 BT	2004 г./12т/10 т./470 к.с.
13	Товарен автомобил бордови SKANIA R 420 ВН 31 91 BT	2005 г./11 т/10 т./420 к.с.
14	Патрулна кола Опел Комбо Ц ВН 49 16 АА	2007 г./9 т/
15	Вериген снегорин NS 622 – Специализирана машина за поддръжане на велопатеж	2008 г.

1	Комплектор за снегопочистване	1980 г./10г/10 т/231 к.с.
2	Моторна дърворезачка STIHL	2013 г./3 т/29.40%
3	Моторен къртач	2007 г./9 т/25.60%
4	Пароструйка	2000 г/16 т/56.30%
5	Ел. агрегат	2010 г/6 т/24.64%
6	Електрожен	2011 г/5 т/23.12%
<i>Специализирана техника за снегопочистване, огъвяване и зимно поддържане (в т.ч. за разпръскване на химически вещества)</i>		
1	Самосвал 5511 ВН 3532 АА пясъкоразпръсквач ком. с дърска за снегопочистване	1985 г./31т/10 т./203 к.с.
2	Самосвал ЦАЕР 19 С27 ВН 22 48 АА пясъкоразпръсквач ком. с дърска за снегопочистване	1998 г./18т/12 т./264 к.с.
3	Самосвал ЦАЕР 19 С24 ВН 93 09 АА пясъкоразпръсквач ком. с дърска за снегопочистване	1990 г./26т/10 т/231 к.с.
<i>Специализирана техника за снегопочистване и зимно поддържане</i>		
1	Батер-товарач КОМАТСУ WB97К-5	2006 г./10т/4 0002/мсм
2	Челен товарач КОМАТСУ WA 200	2006 г./250м3/мсм 100 к.с.
3	Челен товарач АМКОДОР 342 В	2007 г./250м3/мсм 100 к.с.
4	Самосвал 5511 ВН 2011 ВК	1988 г./28т/8 т./203к.с.
5	Самосвал 5511 ВН 5155 ВА	1990 г./26т/9 т./203 к.с.
6	Самосвал 5511 ВН 1638 ВН	1989 г./27т/9т./203 к.с.
7	Водоносна	2007г/9т/45.22%/10т
8	Автомобил за обход Опел Астра ВН 09 19 ВР	1998 г./
9	Влекач МАН 19.414 ФЛТ Н ВН 70 71 ВМ	1999 г./7550 т./420 к.с.
10	Влекач МАН 18.410 ФЛТ ВН 57 43 ВК	2001 г./7970 т./420 к.с.
<i>Техническо оборудване за изпитване и изследване</i>		
1	„ТЕХНОТЕСТ“ ООД, гр. Враца, ул. „Ал. Константинов № 10	Сертификат за акредитация – БСА рег. № 158 ЛП
<i>Комплекти сизификация за въвеждане на ВОД при ремонтни работи и аварийни ситуации</i>		
1	ВОД при краткотрайни и подвижни ремонтни работи – 4 бр. комплекта с тръбни стойки	Знаци за един комплект: С19-2 бр., А23-2 бр., В-26-2 бр., Г9-1 бр., Г10-1 бр.

03.10.2017 г.

ПОДПИС
ПЕЧАТ
Наско Пеков

